



NEDERLANDS	4
ENGLISH	7
DEUTSCH	10
FRANÇAIS	13
ESPAÑOL	16
ITALIANO	19
DANSK	22
SVENSKA	25
NORSK	28
SUOMEKSI	31
POLSKI	34

Gebbruikershandleiding

Proportioneel paneel
voor boeg- en hekschroef

Benutzerhandbuch

Proportionale Bedientafel
für Bug- und Heckstrahlruders

Manuel d' utilisation

Tableau proportionnel
d'hélice d'étrave et de poupe

Manual de usuario

Panel de mando proporcional
para la hélice de proa y de popa

Manuale d'uso

Pannello di comando proporzionale
di eliche di prua e poppa

Brugervejledning

Proportionel panel
bov- og hækskrue

Användarmanual

Proportionell panel
för bog- och akterpropeller

Brukerhåndbok

Proporsjonalt panel
baug- og hekkpropell

Käyttöohje

Proportionaalinen paneeli
für keula- ja peräpotkurin

Instrukcja obsługi

Panel proporcjonalny do pędnika
dziobowego i pędnika rufowego

User manual

Proportional panel for bow and stern thruster

DBPPJA

Zorg er voor dat de eigenaar van het schip over deze handleiding kan beschikken.

Make sure that the user of the vessel is supplied with the owner's manual.

Sorgen Sie dafür, daß dem Schiffseigner die Gebrauchsanleitung bereitgestellt wird.

Veillez à ce que le propriétaire du bateau puisse disposer du mode d'emploi.



Asegurarse de que el propietario de la embarcación puede disponer de las instrucciones para el usuario.

Assicurarsi che il proprietario dell'imbarcazione disponga del manuale.

Sørg for, at denne brugsanvisning er til rådighed for skibets ejer.

Se till att båtens ägare har tillgång till bruksanvisningen.

Sørg for at skipets eier kan disponere over bruksanvisningen.

Käyttöohje tulee olla alusta käytävien henkilöiden käytettävissä.

Upewnić się, że użytkownik statku jest zaopatrzony w instrukcję obsługi.

Inhoud

1	Veiligheid	4
2	Inleiding	4
3	Bediening	4
3.1	Inschakelen van een paneel	4
3.2	Gebruik	5
3.3	Hold functie	5
3.4	Uitschakelen paneel	5
3.5	Betekenis LED indicatielampjes	6

Sommaire

1	Sécurité	13
2	Introduction	13
3	Utilisation	13
3.1	Basculement depuis l'un des panneaux	13
3.2	Utilisation	14
3.3	Fonction Hold	14
3.4	Extinction d'un panneau	14
3.5	Signification des voyants LED lumineux	15

Indhold

1	Sikkerhed	22
2	Indledning	22
3	Betjening	22
3.1	Sådan tændes et panel	22
3.2	Brug	23
3.3	Hold-funktion	23
3.4	Sådan slukkes et panel	23
3.5	Betydning af LED-indikatorlamper	24

Sisältö

1	Turvallisuus	31
2	Esipuhe	31
3	Käyttö	31
3.1	Käynnistäminen paneelissa	31
3.2	Käyttö	32
3.3	Pito-funktio	32
3.4	Paneelin sammuttaminen	32
3.5	LED-merkkivalojen merkitys	33

Content

1	Safety	7
2	Introduction	7
3	Operation	7
3.1	Switching on a panel	7
3.2	Use	8
3.3	Hold function	8
3.4	Switching OFF a panel	8
3.5	Meaning LED indicator lights	9

Índice

1	Seguridad	16
2	Introducción	16
3	Funcionamiento	16
3.1	Encendiendo un panel	16
3.2	Uso	17
3.3	Función de retención	17
3.4	Apagando un panel	17
3.5	Significado de los pilotos LED	18

Innehåll

1	Säkerhet	25
2	Inledning	25
3	Drift	25
3.1	Slå på en panel	25
3.2	Användning	26
3.3	Håll-funktion	26
3.4	Stänga av en panel	26
3.5	Betydelse LED-indikatorlampor	27

Spis treści

1	Bezpieczeństwo	34
2	Wprowadzenie	34
3	Obsługa	34
3.1	Włączenie pulpitu	34
3.2	Użytkowanie	35
3.3	Funkcja Hold	35
3.4	Wyłączanie (OFF) pulpitu	35
3.5	Znaczenie lampek kontrolnych LED	36

Inhalt

1	Sicherheitsbestimmungen	10
2	Einleitung	10
3	Betrieb	10
3.1	Bedientafel einschalten	10
3.2	Gebrauch	11
3.3	Haltefunktion	11
3.4	Ausschalten einer Bedientafel	11
3.5	Bedeutung der LED-Anzeigen	12

Indice

1	Sicurezza	19
2	Introduzione	19
3	Utilizzo	19
3.1	Accendere un pannello	19
3.2	Uso	20
3.3	Funzione di sospensione	20
3.4	Spegnimento di un pannello	20
3.5	Significato degli indicatori a LED	21

Innhold

1	Sikkerhet	28
2	Innledning	28
3	Drift	28
3.1	Slå på et panel	28
3.2	Bruk	29
3.3	Hold-funksjon	29
3.4	Slå AV et panel	29
3.5	LED-indikasjonslampenes betydning	30

1 Veiligheid

Waarschuwingsaanduidingen

In deze handleiding worden in verband met veiligheid de volgende waarschuwingsaanduidingen gebruikt:



GEVAAR

Geeft aan dat er een groot potentieel gevaar aanwezig is dat ernstig letsel of de dood tot gevolg kan hebben.



WAARSCHUWING

Geeft aan dat er een potentieel gevaar aanwezig is dat letsel tot gevolg kan hebben.



VOORZICHTIG

Geeft aan dat de betreffende bedieningsprocedures, handelingen, enzovoort, letsel of fatale schade aan de machine tot gevolg kunnen hebben. Sommige VOORZICHTIG-aanduidingen geven tevens aan dat er een potentieel gevaar aanwezig is dat ernstig letsel of de dood tot gevolg kan hebben.



LET OP

Legt de nadruk op belangrijke procedures, omstandigheden, enzovoort.

Symbolen

✓ Geeft aan dat de betreffende handeling moet worden uitgevoerd.

✗ Geeft aan dat een bepaalde handeling verboden is.

Deel deze veiligheidsinstructies met alle gebruikers.

Algemene regels en wetten met betrekking tot veiligheid en ter voorkoming van ongelukken dienen altijd in acht te worden genomen.

2 Inleiding

Deze handleiding geeft richtlijnen voor het gebruik van het Vetus DBPPJA bedieningspaneel.

Eigenmachtige wijzigingen sluiten de aansprakelijkheid van de fabriek voor de daaruit voortvloeiende schade uit.

- Zorg tijdens gebruik voor een correcte accuspanning.



WAARSCHUWING

Werk nooit aan de elektrische installatie terwijl het systeem onder spanning staat.

3 Bediening

3.1 Inschakelen van een paneel

Schakel de accu-hoofdschakelaar in. Het systeem is nu 'stand-by'.

- Druk op de 'AAN/UIT' knop.

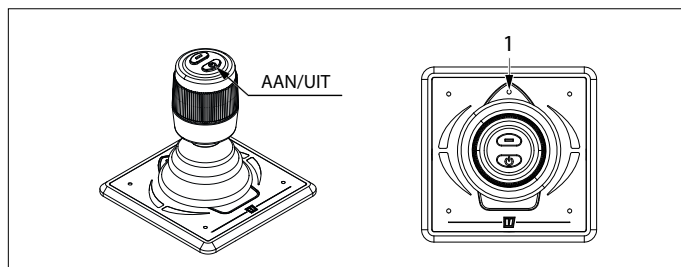

LED (1) knippert blauw en u hoort een repeterend signaal, di-di-di (. . .). Binnen 6 seconden moet de 'AAN/UIT' knop voor de tweede keer worden ingedrukt. De LED (1) zal nu aan blijven; de zoemer bevestigd met een signaal, dahdidah (- . -), dat het paneel gereed is voor gebruik.

Indien meerdere panelen zijn aangesloten zal de LED (1) op de niet ingeschakelde panelen knipperen (elke seconde twee korte blauwe flitsen, hartslag).

Om de bediening naar een ander bedieningspaneel over te nemen, voer bovenstaande handelingen uit op het paneel dat wordt overgenomen.

3.2 Gebruik



LET OP

**Maak u vertrouwd met de bediening van het paneel.
Doe dit op een veilige locatie!**

Gebruik het paneel voor de bediening van de boeg- en hekschroef, in beginsel, alléén op lage snelheid of tijdens het manoeuvreren van de boot.

De stuwkracht begint bij ongeveer 25% en neemt proportioneel toe tot de maximale waarde naarmate de joystick verder naar de uiterste stand wordt bewogen.

Beweeg de joystick **rustig** in de gewenste vaartrichting.

Corrigeer, indien nodig, vanuit de middenstand de vaarrichting door de joystick iets naar boven of onder te bewegen.

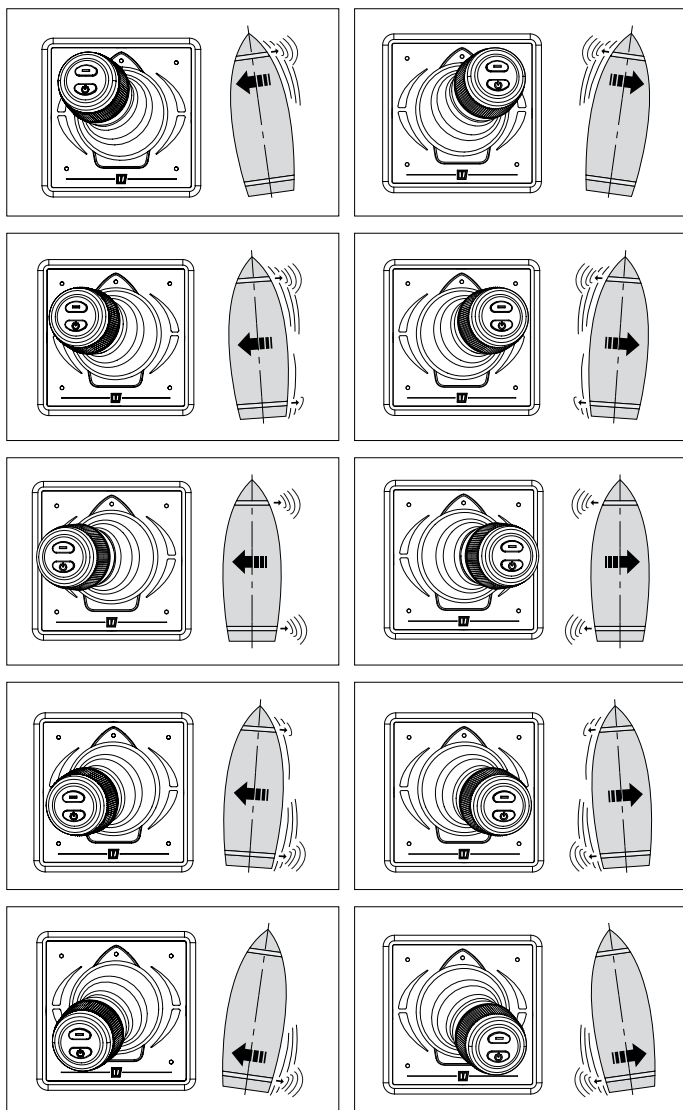

Gebruik de draaiknop om de boot om zijn as te laten draaien.

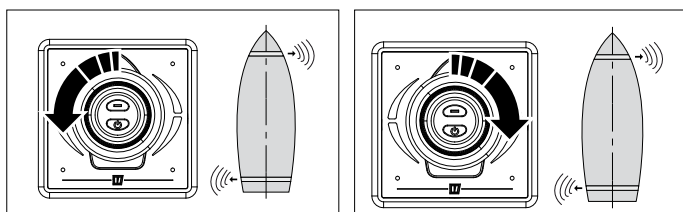

3.3 Hold functie

Gebruik de HOLD functie voor het tijdelijk afmeren van uw boot. Doe dit rustig en zorg ervoor dat uw boot niet beschadigd, bijvoorbeeld door het gebruik van stootwillen.

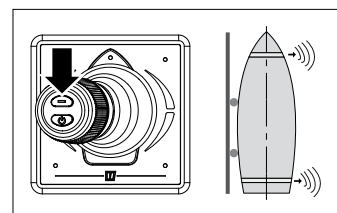

- Manoeuvreer de boot tegen het object waaraan u wilt afmeren.
- Laat de boeg- en hekschroef met voldoende kracht draaien zodat de boot tegen de afmeerplaats wordt aangedrukt.
- Verplaats de joystick niet. Druk nu op de HOLD knop.
- Laat de joystick los.

Deactiveer de HOLD functie door:

- Op de 'HOLD' knop te drukken, of
- Op de 'AAN/UIT' knop te drukken, of
- De joystick te in tegenovergestelde richting te bewegen.

3.4 Uitschakelen paneel

Houdt de 'AAN/UIT' knop ingedrukt totdat alle LEDs uit zijn en u het signaal, di-di-di-dah (. . . - -) hoort. Het bedieningspaneel is uitgeschakeld.

- Schakel de accu-hoofdschakelaar uit indien u van boord gaat.

3.5 Betekenis LED indicatielampjes

LED BLAUW	LED ROOD	ZOEMER	LED linksboven	LED rechtsboven	LED linksonder	LED rechtsonder	
Knippert (gedurende 6s)		(.) (gedurende 6s)					Na de eerste druk op kinderslot
AAN		1x (-.-)					Apparaat is ingeschakeld, boeg- en hekschroef zijn actief
Knippert dubbel							Apparaat is inactief, boegschroef is actief
			AAN		AAN		Apparaat ingeschakeld en joystick naar links verplaatst
				AAN		AAN	Apparaat ingeschakeld en joystick naar rechts verplaatst
			AAN				Apparaat ingeschakeld en joystick naar links verplaatst (volledig naar voren)
				AAN			Apparaat ingeschakeld en joystick naar rechts verplaatst (volledig naar voren)
					AAN		Apparaat ingeschakeld en joystick naar links verplaatst (volledig achteruit)
						AAN	Apparaat ingeschakeld en joystick naar rechts verplaatst (volledig achteruit)
	Knippert snel	1x (-.-)	Knippert sneller	Knippert sneller			Boegschroef is oververhit
	UIT	1x (..)	UIT	UIT			Boegschroef was oververhit
	Knippert snel	1x (-.-)			Knippert sneller	Knippert sneller	Hekschroef is oververhit
	UIT	1x (..)			UIT	UIT	Hekschroef was oververhit
	Knippert	1x (-.-)	Knippert sneller	Knippert sneller			Boegschroef is overbelast
	UIT	1x (..)	UIT	UIT			Boegschroef was overbelast
	Knippert	1x (-.-)			Knippert sneller	Knippert sneller	Hekschroef is overbelast
	UIT	1x (..)			UIT	UIT	Hekschroef was overbelast
	Knippert dubbel	1x (-.-)	Knippert sneller	Knippert sneller			Boegschroef is begrensd
	UIT	1x (..)	UIT	UIT			Boegschroef was begrensd
	Knippert dubbel	1x (-.-)			Knippert sneller	Knippert sneller	Hekschroef is begrensd
	UIT	1x (..)			UIT	UIT	Hekschroef was begrensd
Knippert snel	Knippert	1x (-.-)	Knippert sneller	Knippert sneller			Voedingsspanning boegschroef laag
Knippert snel	Knippert	1x (-.-)			Knippert sneller	Knippert sneller	Voedingsspanning hekschroef laag
			Knippert snel			Knippert snel	Voedingsspanning paneel laag
			Knippert dubbel	Knippert dubbel	Knippert dubbel	Knippert dubbel	Joystick is kapot
		1x (.)					Joystick-knop is ingedrukt
	AAN						Niet verbonden met het netwerk

1 Safety

Warning indications

The following warning indications are used in this manual in the context of safety:



DANGER

Indicates that great potential danger exists that can lead to serious injury or death.



WARNING

Indicates that a potential danger that can lead to injury exists.



CAUTION

Indicates that the usage procedures, actions etc. concerned can result in serious damage to or destruction of the engine. Some CAUTION indications also advise that a potential danger exists that can lead to serious injury or death.



NOTE

Emphasises important procedures, circumstances etc.

Symbols



Indicates that the relevant procedure must be carried out.



Indicates that a particular action is forbidden.

Share these safety instructions with all users.

General rules and laws concerning safety and accident prevention must always be observed.

2 Introduction

This manual gives guidelines for the use of the VETUS DBPPJA control panel.

Unauthorised modifications shall exclude the liability of the manufacturer for any resulting damage.

- During use ensure the correct battery voltage is available.



WARNING

Never work on the electrical system while it is energized.

3 Operation

3.1 Switching on a panel

Switch on the main switch. The system is now in 'stand-by'.

- Press the "ON / OFF" button.

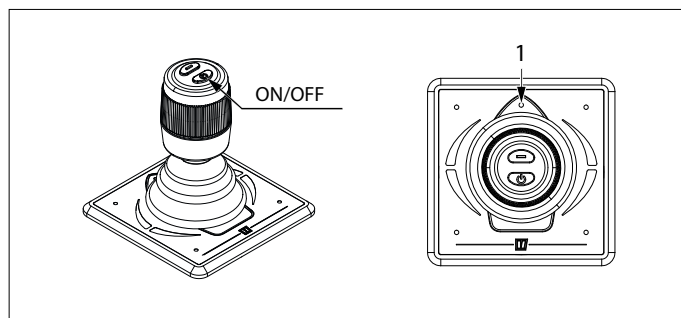

LED (1) (blue) will flash and you hear a repeating signal, di-di-di (...). The "ON / OFF" button must be pressed a second time within 6 seconds. The LED (1) will stay on and the buzzer will confirm that the panel is ready for use by giving the signal dahdidah (- . -).

If multiple panels are connected, LED (1) on the panels which have not been switched ON will flash (every second two short blue flashes, heartbeat)

To take over the control to another control panel, perform the above operations on the panel you want to activate.

3.2 Use



NOTE

**Familiarise yourself with the operation of the panel.
Do this in a safe location!**

In principle, use the bow and stern thruster control panel only at low speed or when manoeuvring the boat.

Move the joystick in the direction in which the boat is required to move.

The thrust starts at about 25% and increases proportionally to the maximum value as the joystick is moved further to its outermost position.

Gently move the joystick in the desired sailing direction. If necessary, correct the direction, from the mid position, by moving the joystick slightly up or down.

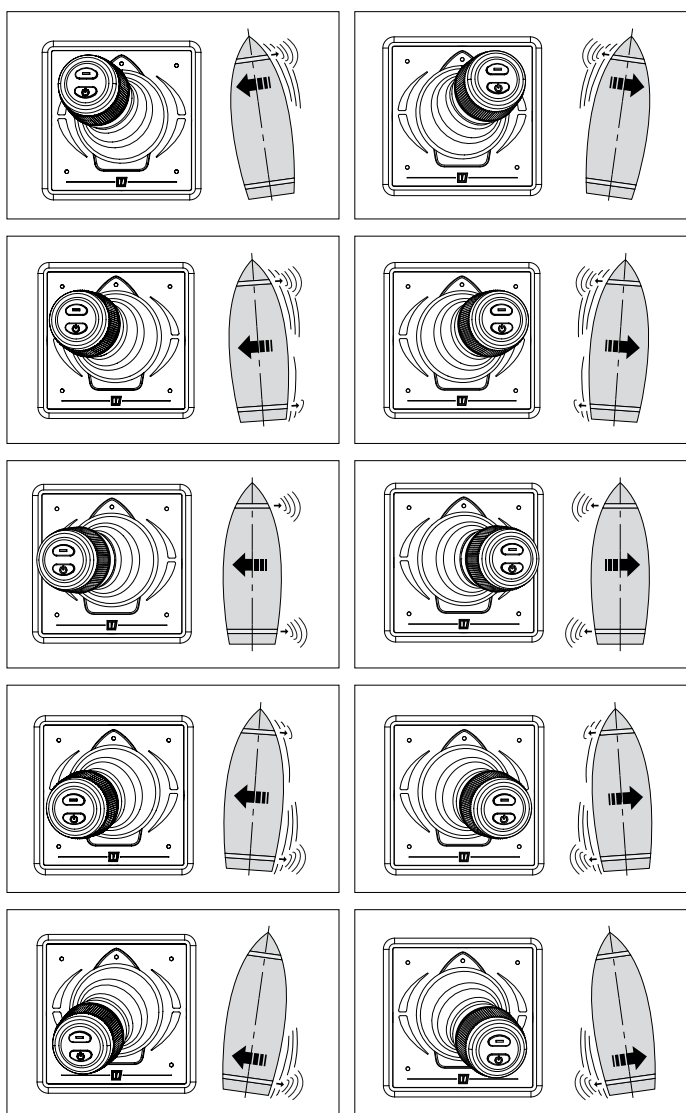

Use the rotary knob to turn the boat around its axis.

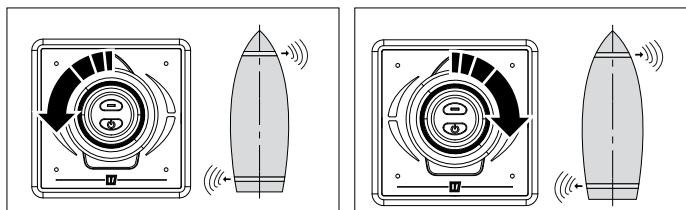

3.3 Hold function

Use the HOLD function to temporarily moor your boat. Do this carefully and make sure that your boat is not damaged, for example by using fenders.

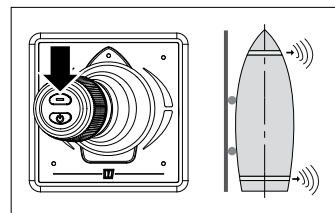

- Manoeuvre the boat against the object to be moored.
- Run the bow and stern thrusters with sufficient force to press the boat against the mooring.
- Do not move the joystick. Now press the HOLD button.
- Release the joystick.

Deactivate the HOLD function by:

- Pressing the 'HOLD' button, or
- Pressing the 'ON/OFF' button, or
- Moving the joystick in the opposite direction.

3.4 Switching OFF a panel

Keep pressing the "ON / OFF" button until all LEDs are off and you hear the signal, di-di-di-dah-dah (... - -). The control panel is switched off.

- Turn off the battery main switch when leaving the boat.

3.5 Meaning LED indicator lights

BLUE LED	RED LED	BUZZER	LEFT LED Top	RIGHT LED Top	LEFT LED Bottom	RIGHT LED Bottom	
Blinks (for 6s)		(.) (for 6s)					Childlock after the first push
ON		1x (-.-)					Device is enabled, Bow and Stern thrusters are ready
Blinks double							Device is inactive, thruster is active
			ON		ON		Device enabled and joystick moved to left
				ON		ON	Device enabled and joystick moved to right
			ON				Device enabled and joystick moved to left (full forward)
				ON			Device enabled and joystick moved to right (full forward)
					ON		Device enabled and joystick moved to left (full reverse)
						ON	Device enabled and joystick moved to right (full reverse)
	Blinks fast	1x (-.-)	Blinks faster	Blinks faster			Bow Thruster is overheated
	OFF	1x (..)	OFF	OFF			Bow Thruster was overheated
	Blinks fast	1x (-.-)			Blinks faster	Blinks faster	Stern Thruster is overheated
	OFF	1x (..)			OFF	OFF	Stern Thruster was overheated
	Blinks	1x (-.-)	Blinks faster	Blinks faster			Bow Thruster is overloaded
	OFF	1x (..)	OFF	OFF			Bow Thruster was overloaded
	Blinks	1x (-.-)			Blinks faster	Blinks faster	Stern Thruster is overloaded
	OFF	1x (..)			OFF	OFF	Stern Thruster was overloaded
	Blinks double	1x (-.-)	Blinks faster	Blinks faster			Bow Thruster is limiting
	OFF	1x (..)	OFF	OFF			Bow Thruster was limiting
	Blinks double	1x (-.-)			Blinks faster	Blinks faster	Stern Thruster is limiting
	OFF	1x (..)			OFF	OFF	Stern Thruster was limiting
Blinks fast	Blinks	1x (-.-)	Blinks faster	Blinks faster			Bow Thruster supply is low
Blinks fast	Blinks	1x (-.-)			Blinks faster	Blinks faster	Stern Thruster supply is low
			Blinks fast			Blinks fast	Panel supply is low
			Blinks double	Blinks double	Blinks double	Blinks double	Joystick is broken
		1x (.)					Joystick button is pushed
	ON						Disconnected from the network

1 Sicherheitsbestimmungen

Gefahrenhinweise

In dieser Anleitung werden zum Thema Sicherheit folgende Gefahrenhinweise verwendet:



Weist darauf hin, dass ein hohes Potenzial an Gefahren vorhanden ist, die schwere Verletzungen oder den Tod zur Folge haben können.



Weist darauf hin, dass ein Potenzial an Gefahren vorhanden ist, die Verletzungen zur Folge haben können.





Weist darauf hin, dass die betreffenden Bedienungsschritte, Maßnahmen usw. Verletzungen oder schwere Schäden an der Maschine zur Folge haben können. Manche VORSICHT-Hinweise weisen auch darauf hin, dass ein Potenzial an Gefahren vorhanden ist, die schwere Verletzungen oder den Tod zur Folge haben können.



Besonderer Hinweis auf wichtige Schritte, Umstände usw.

Symbole

 Weist darauf hin, dass die betreffende Handlung durchgeführt werden muss.

 Weist darauf hin, dass eine bestimmte Handlung verboten ist.

Geben Sie diese Sicherheitshinweise an alle Benutzer weiter.

Allgemein geltende Gesetze und Richtlinien zum Thema Sicherheit und zur Vermeidung von Unglücksfällen sind stets zu beachten.

2 Einleitung

Dieses Handbuch enthält Richtlinien für die Verwendung der Bedientafel VETUS DBPPJA.

Nicht genehmigte Änderungen schließen die Haftung des Herstellers für daraus resultierende Schäden aus.

- Stellen Sie während des Betriebs sicher, dass die richtige Batteriespannung vorhanden ist.



Arbeiten Sie niemals an der elektrischen Anlage, wenn diese unter Spannung steht.

3 Betrieb

3.1 Bedientafel einschalten

Schalten Sie den Hauptschalter ein. Das System ist nun betriebsbereit - "Stand-by".

- Drücken Sie den „EIN-/AUS“-Knopf.

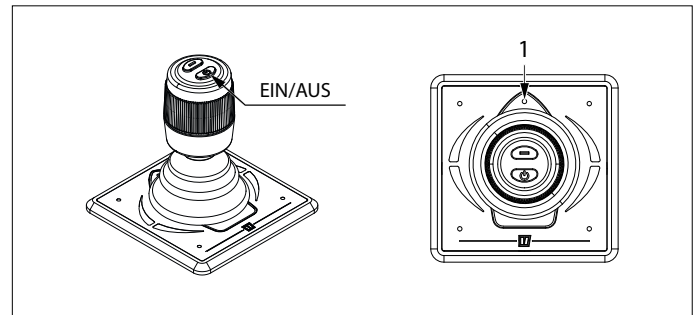

LED (1) blinkt Blau und Sie hören ein wiederkehrendes Tonsignal, di-di-di (...). Der „EIN-/AUS“-Knopf muss innerhalb von 6 Sekunden ein zweites Mal gedrückt werden. Die LED (1) (blau) bleibt eingeschaltet und der Summer bestätigt, dass die Bedientafel mit dem Signal dadida (-.-) betriebsbereit ist.

Sind mehrere Bedientafeln angeschlossen, blinkt die LED (1) auf den nicht eingeschalteten Bedientafeln (jede Sekunde zwei kurze blaue Blitze, wie Herzschlag).

Um die Bedienung auf eine andere Bedientafel zu übernehmen, führen Sie die vorgenannten Schritte auf der Bedientafel aus, die übernommen wird.

3.2 Gebrauch



ACHTUNG

Machen Sie sich mit der Bedienung des Bedienfeldes vertraut.
Tun Sie dies an einem sicheren Ort!

In principle, use the bow and stern thruster control panel only at low speed or when manoeuvring the boat.

Bewegen Sie den Steuerknüppel in die Richtung, in die sich das Boot bewegen soll.

Der Schub beginnt bei etwa 25 % und erhöht sich proportional zum Maximalwert, wenn der Joystick weiter in seine äußerste Position bewegt wird.

Bewegen Sie den Steuerknüppel vorsichtig in die gewünschte Fahr- richtung. Falls erforderlich, korrigieren Sie die Richtung von der mittleren Position aus, indem Sie den Joystick leicht nach oben oder unten bewegen.

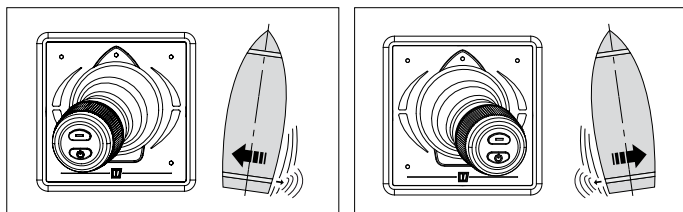
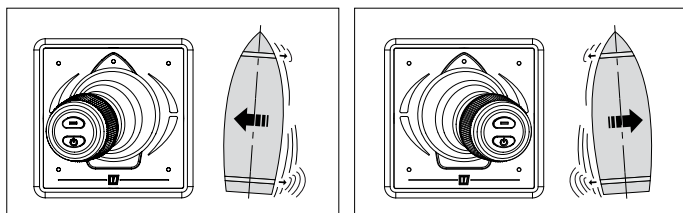
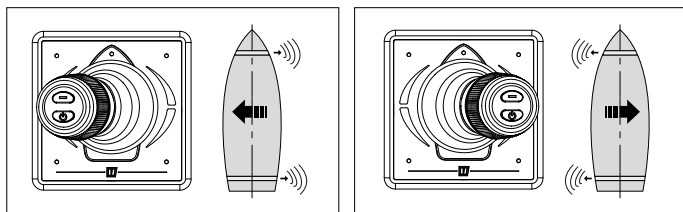
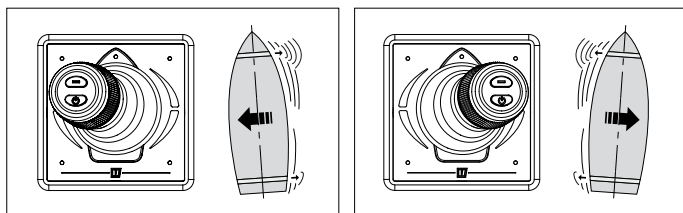
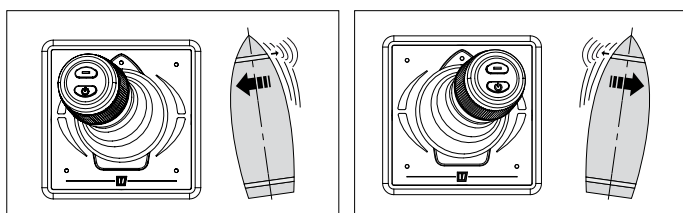

Verwenden Sie den Drehknopf, um das Boot um seine Achse zu drehen.

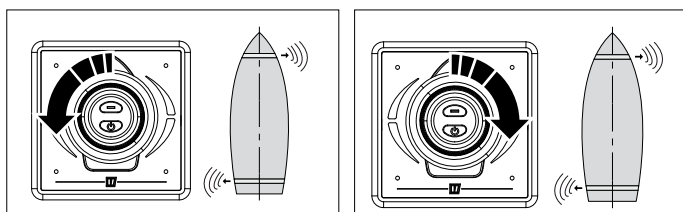

3.3 Haltefunktion

Verwenden Sie die Haltefunktion, um Ihr Boot vorübergehend festzumachen. Gehen Sie dabei vorsichtig vor und achten Sie darauf, dass Ihr Boot nicht beschädigt wird, z. B. durch die Verwendung von Fendern.

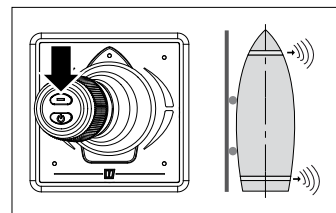

- Manövrieren Sie das Boot gegen das zu vertäuende Objekt.
- Betätigen Sie das Bug- und Heckstrahlruder mit ausreichender Kraft, um das Boot gegen den Liegeplatz zu drücken.
- Bewegen Sie den Joystick nicht. Drücken Sie nun die Haltefunktion.
- Lassen Sie den Steuerknüppel los.

Deaktivieren Sie die Haltefunktion durch:

- Drücken Sie die 'Halte'-Taste, oder
- Drücken Sie die Taste "EIN/AUS", oder
- Bewegen Sie den Joystick in die entgegengesetzte Richtung.

3.4 Ausschalten einer Bedientafel

Halten Sie den „EIN-/AUS“-Knopf gedrückt, bis alle LEDs aus sind und Sie das Tonsignal, di-di-di-dah-dah (... - -) hören. Die Bedientafel ist ausgeschaltet.

- Beim Verlassen des Schiffes den Hauptschalter ausschalten.

3.5 Bedeutung der LED-Anzeigen

LED BLAU	LED ROT	SUMMER	LED oben links	LED oben rechts	LED unten links	LED unten rechts	
Blinkt (6 Sek. lang)		(.) (6 Sek. lang)					Nach dem ersten Eindrücken der Kindersicherung
EIN		1x (-.-)					Gerät ist eingeschaltet, Bug- und Heckstrahlruder sind aktiv
Blinkt zweimal							Gerät ist inaktiv, Bugstrahlruder ist aktiv
			EIN		EIN		Gerät ist eingeschaltet und Joystick nach links bewegt
				EIN		EIN	Gerät ist eingeschaltet und Joystick nach rechts bewegt
			EIN				Gerät ist eingeschaltet und Joystick nach links bewegt (ganz vorwärts)
				EIN			Gerät ist eingeschaltet und Joystick nach rechts bewegt (ganz vorwärts)
					EIN		Gerät ist eingeschaltet und Joystick nach links bewegt (ganz rückwärts)
						EIN	Gerät ist eingeschaltet und Joystick nach rechts bewegt (ganz rückwärts)
	Blinkt schnell	1x (-.-)	Blinkt schneller	Blinkt schneller			Bugstrahlruder ist überhitzt
	AUS	1x (..)	AUS	AUS			Bugstrahlruder war überhitzt
	Blinkt schnell	1x (-.-)			Blinkt schneller	Blinkt schneller	Heckstrahlruder ist überhitzt
	AUS	1x (..)			AUS	AUS	Heckstrahlruder war überhitzt
	Blinkt	1x (-.-)	Blinkt schneller	Blinkt schneller			Bugstrahlruder ist überlastet
	AUS	1x (..)	AUS	AUS			Bugstrahlruder war überlastet
	Blinkt	1x (-.-)			Blinkt schneller	Blinkt schneller	Heckstrahlruder ist überlastet
	AUS	1x (..)			AUS	AUS	Heckstrahlruder war überlastet
	Blinkt zweimal	1x (-.-)	Blinkt schneller	Blinkt schneller			Bugstrahlruder ist begrenzt
	AUS	1x (..)	AUS	AUS			Bugstrahlruder war begrenzt
	Blinkt zweimal	1x (-.-)			Blinkt schneller	Blinkt schneller	Heckstrahlruder ist begrenzt
	AUS	1x (..)			AUS	AUS	Heckstrahlruder war begrenzt
Blinkt schnell	Blinkt	1x (-.-)	Blinkt schneller	Blinkt schneller			Netzspannung Bugstrahlruder niedrig
Blinkt schnell	Blinkt	1x (-.-)			Blinkt schneller	Blinkt schneller	Netzspannung Heckstrahlruder niedrig
			Blinkt schnell			Blinkt schnell	Netzspannung Schalttafel niedrig
			Blinkt zweimal	Blinkt zweimal	Blinkt zweimal	Blinkt zweimal	Joystick ist defekt
		1x (.)					Joystick-Taste ist gedrückt
	EIN						Nicht mit dem Netzwerk verbunden

1 Sécurité

Messages d'avertissement

Les messages d'avertissement suivants relatifs à la sécurité sont utilisés dans ce manuel :



DANGER

Indique qu'il existe un danger potentiel important pouvant entraîner des lésions graves ou même la mort.



AVERTISSEMENT

Indique qu'il existe un danger potentiel pouvant entraîner des lésions.



PRUDENCE

Indique que les procédures de maniement, manipulations etc. concernées, peuvent entraîner des lésions ou des dommages fatals à la machine. Certaines indications de PRUDENCE indiquent également qu'il existe un danger potentiel pouvant entraîner des lésions graves ou même la mort.



ATTENTION

Insiste sur les procédures importantes, les conditions d'utilisation et cætera.

Symboles

 Indique que l'opération en question doit être effectuée.

 Indique qu'une opération spécifique est interdite.

Partagez ces consignes de sécurité avec tous les utilisateurs.

Les réglementations et la législation générales en matière de sécurité et de prévention d'accidents doivent être respectées à tout moment.

2 Introduction

Ce manuel fournit les lignes directrices pour l'utilisation le tableau de commande VETUS DBPPJA.

Les modifications non autorisées excluront la responsabilité du fabricant pour tout dommage en résultant.

- Lors de l'utilisation, assurez-vous que la tension de batterie correcte est disponible.



AVERTISSEMENT

Ne travaillez jamais sur un système électrique lorsqu'il est sous tension.

3 Utilisation

3.1 Basculement depuis l'un des panneaux

Enclenchez le commutateur principal. Le système est maintenant « en veille ».

- Appuyez sur le bouton MARCHE/ARRÊT.

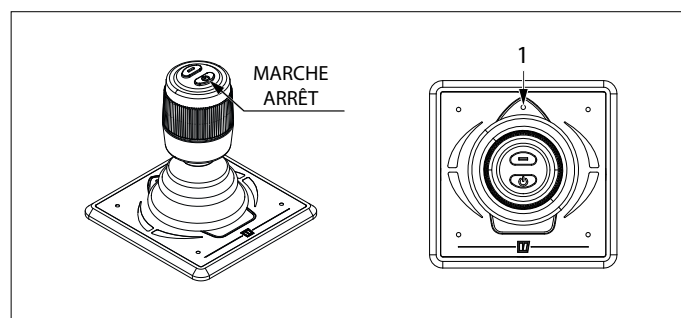

Le témoin LED (1) clignote en bleu et un signal sonore répétitif se fait entendre, « di-di-di » (...). Le bouton MARCHE/ARRÊT doit être pressé une seconde fois dans les 6 secondes. La DEL (1) (bleu) reste allumée et l'alarme confirme que le panneau est prêt à l'emploi en donnant le signal « dahdidah » (-.-).

Si plusieurs tableaux sont branchés, le témoin LED (1) du tableau qui n'est pas activé se mettra à clignoter (toutes les secondes deux courts clignotements bleus, rythme cardiaque).

Pour basculer le contrôle sur un autre tableau de commande, effectuez les manipulations suivantes à partir du tableau de commande qui sera activé.

3.2 Utilisation



ATTENTION

**Familiarisez-vous avec le fonctionnement du panneau.
Faites-le dans un endroit où la sécurité est assurée!**

En général, n'utilisez le panneau de commande des propulseurs d'étrave et de poupe qu'à faible vitesse ou lors des manœuvres du bateau.

Déplacez le manche en suivant la direction dans laquelle le bateau doit se déplacer.

La poussée commence à environ 25 % et augmente proportionnellement jusqu'à la valeur maximale lorsque le manche est déplacé vers sa position la plus extérieure.

Déplacez doucement le manche à balai vers la direction de navigation souhaitée. Corrigez éventuellement la direction à partir de la position médiane en déplaçant légèrement le joystick vers le haut ou vers le bas.

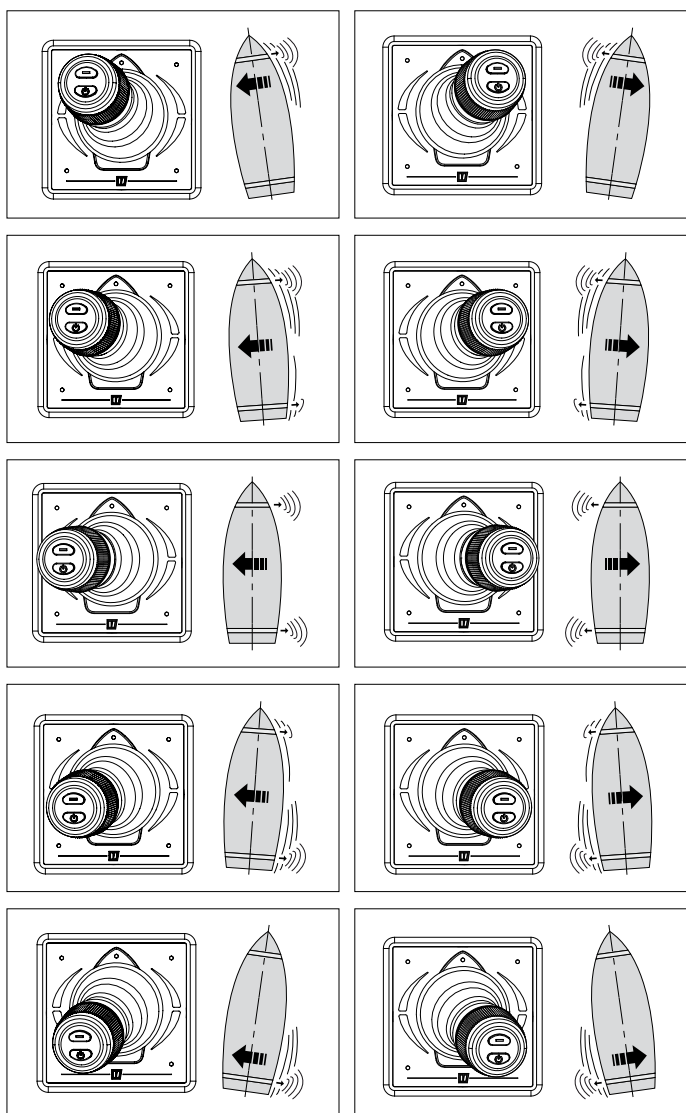

Utilisez le bouton rotatif pour faire tourner le bateau autour de son axe.

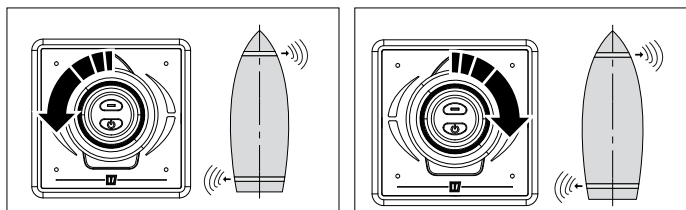

3.3 Fonction Hold

Utilisez la fonction HOLD pour amarrer temporairement votre bateau. Faites-le avec précaution et veillez à ne pas endommager votre bateau en utilisant par exemple les défenses.

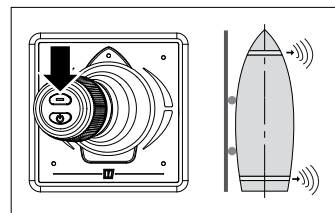

- Manœuvrez le bateau contre l'objet à amarrer.
- Faites fonctionner les propulseurs d'étrave et de poupe avec suffisamment de force pour appuyer le bateau contre l'amarre.
- Ne déplacez pas le joystick. Appuyez maintenant sur le bouton HOLD.
- Relâchez le manche.

Désactivez la fonction HOLD en

- appuyant sur le bouton 'HOLD', ou
- appuyant sur le bouton " MARCHÉ/ARRÊT", ou
- déplaçant le manche vers la direction inverse.

3.4 Extinction d'un panneau

Maintenez le bouton MARCHÉ/ARRÊT enfoncé jusqu'à ce que les témoins LED s'éteignent et que vous entendiez le signal sonore, « di-di-di-dah-dah » (...- -). Le tableau de commande est désactivé.

- Arrêter l'interrupteur principal en quittant le navire.

3.5 Signification des voyants LED lumineux

VOYANT LED BLEU	VOYANT LED ROUGE	AVERTISSEUR	VOYANT LED supérieur gauche	VOYANT LED supérieur droit	VOYANT LED inférieur gauche	VOYANT LED inférieur droit	
Clignote (pendant 6 sec.)		(.) (pendant 6 sec.)					Verrouillage de sécurité enfant après une première pression du bouton.
ALLUMÉ		1x (-.-)					L'appareil est en service, les hélices d'étrave et de poupe sont activées.
Double clignotement							L'appareil n'est pas en service, l'hélice d'étrave est activée.
			ALLUMÉ		ALLUMÉ		Appareil en service et joystick déporté sur la gauche.
				ALLUMÉ		ALLUMÉ	Appareil en service et joystick déporté sur la droite.
			ALLUMÉ				Appareil en service et joystick déporté sur la gauche (position avant maximale)
				ALLUMÉ			Appareil en service et joystick déporté sur la droite (position avant maximale)
					ALLUMÉ		Appareil en service et joystick déporté sur la gauche (position arrière maximale)
						ALLUMÉ	Appareil en service et joystick déporté sur la droite (position arrière maximale)
	Clignote rapidement	1x (-.-)	Clignote très rapidement	Clignote très rapidement			L'hélice d'étrave surchauffe.
	ÉTEINT	1x (.)	ÉTEINT	ÉTEINT			L'hélice d'étrave surchauffait.
	Clignote rapidement	1x (-.-)			Clignote très rapidement	Clignote très rapidement	L'hélice de poupe surchauffe.
	ÉTEINT	1x (.)			ÉTEINT	ÉTEINT	L'hélice de poupe surchauffait.
	Clignote	1x (-.-)	Clignote très rapidement	Clignote très rapidement			L'hélice d'étrave est en surcharge.
	ÉTEINT	1x (.)	ÉTEINT	ÉTEINT			L'hélice d'étrave était en surcharge.
	Clignote	1x (-.-)			Clignote très rapidement	Clignote très rapidement	L'hélice de poupe est en surcharge.
	ÉTEINT	1x (.)			ÉTEINT	ÉTEINT	L'hélice de poupe était en surcharge.
	Double clignotement	1x (-.-)	Clignote très rapidement	Clignote très rapidement			L'hélice d'étrave est limitée.
	ÉTEINT	1x (.)	ÉTEINT	ÉTEINT			L'hélice d'étrave était limitée.
	Double clignotement	1x (-.-)			Clignote très rapidement	Clignote très rapidement	L'hélice de poupe est limitée.
	ÉTEINT	1x (.)			ÉTEINT	ÉTEINT	L'hélice de poupe était limitée.
Clignote rapidement	Clignote	1x (-.-)	Clignote très rapidement	Clignote très rapidement			La tension d'alimentation de l'hélice d'étrave est basse.
Clignote rapidement	Clignote	1x (-.-)			Clignote très rapidement	Clignote très rapidement	La tension d'alimentation de l'hélice de poupe est basse.
			Clignote rapidement			Clignote rapidement	La tension d'alimentation du panneau est basse.
			Double clignotement	Double clignotement	Double clignotement	Double clignotement	Le joystick est cassé.
		1x (.)					Le bouton du joystick est enclenché.
	ALLUMÉ						Non relié au réseau.

1 Seguridad

Indicadores de advertencias

En este manual se usan los siguientes indicadores de advertencias sobre seguridad:



PELIGRO

Indica que existe un gran peligro potencial que puede causar graves daños o la muerte.



ADVERTENCIA

Indica la existencia de un peligro potencial que puede causar daños.



TENGA CUIDADO

Indica que los procedimientos de uso, acciones, etc., correspondientes pueden causar daños graves o romper el motor. Algunas indicaciones de TENGA CUIDADO también avisan de la existencia de un peligro potencial que puede causar graves daños o la muerte.



ATENCIÓN

Destaca procesos o circunstancias importantes, etc.

Símbolos

 Indica que el proceso correspondiente se debe llevar a cabo.

 Indica que una acción determinada está prohibida.

Comparta estas instrucciones de seguridad con todos los usuarios.

Siempre deben respetarse las normas y leyes generales sobre seguridad y prevención de accidentes.

2 Introducción

Este manual contiene las directrices para el uso de la palanca el panel de mando VETUS DBPPJA.

Las modificaciones no autorizadas deberán excluir la responsabilidad del fabricante por cualquier daño que pueda surgir.

- Durante el uso, asegúrese de que el voltaje disponible de la batería es el correcto.



ADVERTENCIA

Nunca trabaje en el sistema eléctrico mientras esté energizado.

3 Funcionamiento

3.1 Encendiendo un panel

Conecte el interruptor principal. Ahora el sistema está "stand-by".

- Pulse el botón "ENCENDIDO/APAGADO"

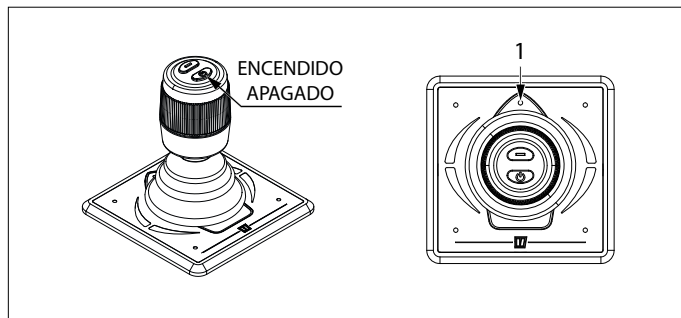

La luz (1) parpadea en azul y se oye una señal repetitiva, di-di-di (. . .). El botón "ENCENDIDO/APAGADO" se debe presionar por segunda vez dentro de 6 segundos. El LED (1) (azul) permanecerá encendido y el zumbador confirma que el panel está listo para su uso, dando la señal dahdidah (- . -).

Si hay interconectados varios paneles, parpadeará la luz (1) de los paneles no encendidos (dos destellos azules cada segundo, pulso).

Para pasar el control a otro panel de mando, realice las acciones anteriores en el panel que cede el control.

3.2 Uso



ATENCIÓN

Familiarícese con la operación del panel.
¡Hágalo en una ubicación segura!

En principio, use el panel de control del impulsor de popa y proa solamente a velocidades bajas o cuando realice la maniobra del barco.

Mueva el joystick en la dirección en la que se requiera mover el barco.

El impulsor empieza a un 25% y aumenta proporcionalmente al valor máximo mientras el joystick se mueve adelante hacia su posición más ultraperiférica.

Mueva suavemente el joystick en la dirección de navegación deseada. Si fuera necesario, corrija la dirección, desde la posición media, moviendo el joystick ligeramente hacia arriba o abajo.

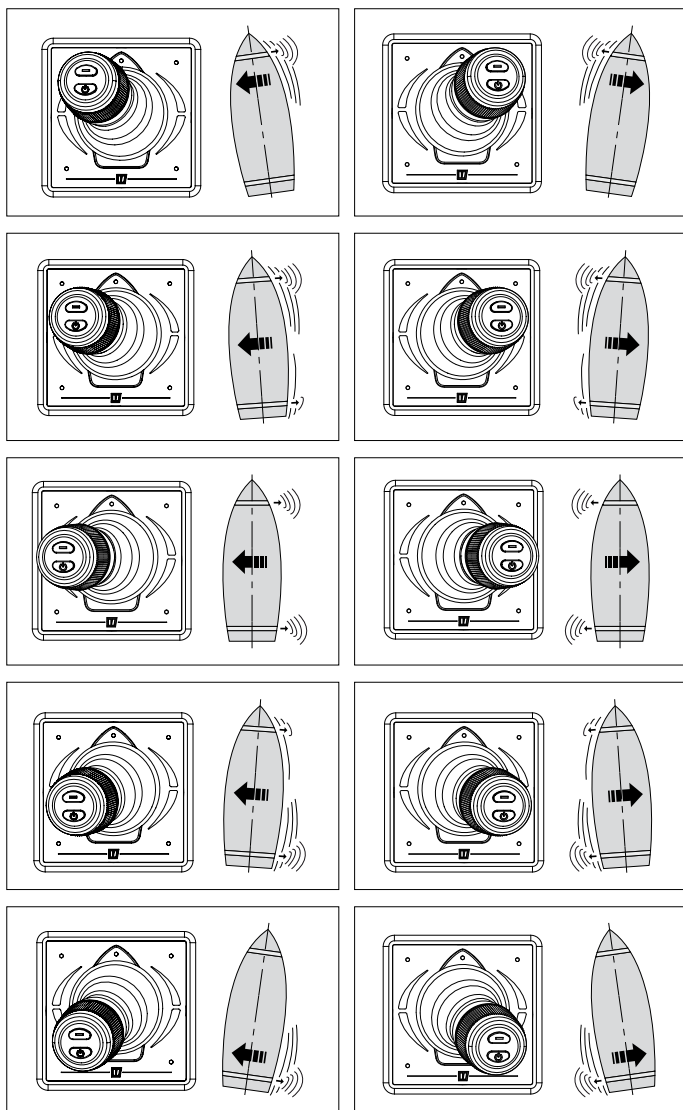

Use el botón rotativo para girar el barco alrededor de su eje.

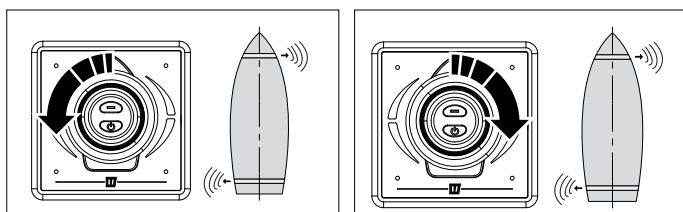

3.3 Función de retención

Use la función HOLD para amarrar temporalmente su barco. Hágalo con cuidado y asegúrese de que su barco no está dañado, por ejemplo, utilizando parachosques.

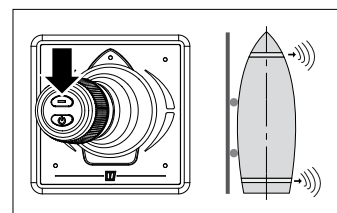

- Realice la maniobra del barco contra objetos para amarrar.
- Ponga en marcha los impulsores de proa y popa con la fuerza suficiente para presionar el barco contra el amarre.
- No mueva el joystick. Ahora pulse el botón HOLD.
- Suelte el joystick.

Desactive la función HOLD:

- Pulsando el botón 'HOLD', o
- Pulsando el botón "ENCENDIDO/APAGADO",o
- Moviendo el joystick en la dirección opuesta.

3.4 Apagando un panel

Mantenga pulsado el botón "ENCENDIDO/APAGADO" hasta que se apaguen todas las luces y se oiga la señal, di-di-di-dah-dah (...-). El panel de mando está apagado.

- Apague el interruptor principal al abandonar el barco.

3.5 Significado de los pilotos LED

LED AZUL	LED ROJO	ZUMBADOR	LED parte superior izquierda	LED parte superior derecha	LED parte inferior izquierda	LED parte inferior derecha	
Parpadea (durante 6 s)		(.) (durante 6 s)					Tras la primera pulsación a seguro para niños
ENCENDIDO		1x (-.-)					El aparato está encendido, las hélices de proa y de popa están activas
Parpadea dos veces							El aparato está inactivo, la hélice de proa está activa
			ENCENDIDO		ENCENDIDO		El aparato está encendido y el joystick está desplazado hacia la izquierda
				ENCENDIDO		ENCENDIDO	El aparato está encendido y el joystick está desplazado hacia la derecha
			ENCENDIDO				El aparato está encendido y el joystick está desplazado hacia la izquierda (completamente hacia adelante)
				ENCENDIDO			El aparato está encendido y el joystick está desplazado hacia la derecha (completamente hacia adelante)
					ENCENDIDO		El aparato está encendido y el joystick está desplazado hacia la izquierda (completamente hacia atrás)
						ENCENDIDO	El aparato está encendido y el joystick está desplazado hacia la derecha (completamente hacia atrás)
Parpadea rápidamente		1x (-.-)	Parpadea a más velocidad	Parpadea a más velocidad			La hélice de proa está sobrecalentada
APAGADO		1x (..)	APAGADO	APAGADO			La hélice de proa ha estado sobrecalentada
Parpadea rápidamente		1x (-.-)			Parpadea a más velocidad	Parpadea a más velocidad	La hélice de popa está sobrecalentada
APAGADO		1x (..)			APAGADO	APAGADO	La hélice de popa ha estado sobrecalentada
Parpadea		1x (-.-)	Parpadea a más velocidad	Parpadea a más velocidad			La hélice de proa está sobrecargada
APAGADO		1x (..)	APAGADO	APAGADO			La hélice de proa ha estado sobrecargada
Parpadea		1x (-.-)			Parpadea a más velocidad	Parpadea a más velocidad	La hélice de popa está sobrecargada
APAGADO		1x (..)			APAGADO	APAGADO	La hélice de popa ha estado sobrecargada
Parpadea dos veces		1x (-.-)	Parpadea a más velocidad	Parpadea a más velocidad			La hélice de proa está limitada
APAGADO		1x (..)	APAGADO	APAGADO			La hélice de proa ha estado limitada
Parpadea dos veces		1x (-.-)			Parpadea a más velocidad	Parpadea a más velocidad	La hélice de popa está limitada
APAGADO		1x (..)			APAGADO	APAGADO	La hélice de popa ha estado limitada
Parpadea rápidamente	Parpadea	1x (-.-)	Parpadea a más velocidad	Parpadea a más velocidad			Tensión de alimentación baja de la hélice de proa
Parpadea rápidamente	Parpadea	1x (-.-)			Parpadea a más velocidad	Parpadea a más velocidad	Tensión de alimentación baja de la hélice de popa
			Parpadea rápidamente			Parpadea rápidamente	Tensión de alimentación baja del panel
			Parpadea dos veces	Parpadea dos veces	Parpadea dos veces	Parpadea dos veces	El joystick está defectuoso
		1x (.)					El botón del joystick está presionado
	ENCENDIDO						No conectado con la red

1 Sicurezza

Indicazioni di avvertimento

Nel presente manuale sono state impiegate le seguenti indicazioni di avvertimento ai fini della sicurezza:



PERICOLO

Indica un potenziale pericolo che può essere causa di gravi infortuni o di morte.



AVVERTIMENTO

Indica un potenziale pericolo che può essere causa di infortuni.



CAUTELA

Indica che le procedure di comando e le azioni effettuate possono causare danni o danneggiare irrimediabilmente la macchina. Alcune indicazioni di CAUTELA segnalano anche potenziali pericoli che possono essere causa di gravi infortuni o di morte.



ATTENZIONE

Evidenzia procedure importanti, situazioni particolari, ecc.

Simboli



Indica che deve essere effettuata una determinata operazione.



Indica che è vietato effettuare una determinata operazione.

Condividere queste istruzioni di sicurezza con tutti gli utenti.

Osservate sempre tutte le norme e disposizioni di legge relative alla sicurezza ed alla prevenzione degli infortuni.

2 Introduzione

Il presente manuale fornisce le linee guida per l'uso della leva di pannello di comando VETUS DBPPJA.

Modifiche non autorizzate escludono la responsabilità del produttore per eventuali danni risultanti.

- Durante l'uso assicurarsi che sia disponibile la corretta tensione della batteria.



AVVERTIMENTO

Non lavorare mai sull'impianto elettrico quando è sotto tensione.

3 Utilizzo

3.1 Accendere un pannello

Accensione dell'interruttore principale. Ora il sistema è in 'stand-by'.

- Premere il pulsante "ON/OFF"

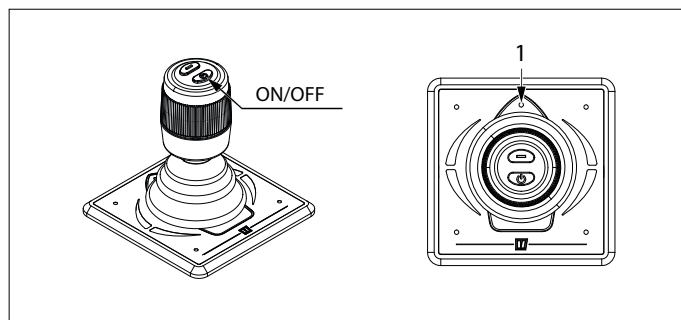

Il LED blu (1) lampeggia e il sistema emette un segnale acustico intermittente, di-di-di (. . .). È necessario premere il pulsante "ON/OFF" una seconda volta entro 6 secondi. Il LED (1) (blu) rimane acceso ed il cicalino confermerà che il pannello è pronto all'uso emettendo il segnale acustico dahdidah (- . -).

Nel caso in cui siano collegati più pannelli, il LED (1) sui pannelli non in uso lampeggia (due volte al secondo in colore blu, modalità di controllo).

Per trasferire il comando a un altro pannello di comando è necessario eseguire le suddette operazioni sul pannello che si intende disattivare.

3.2 Uso

ATTENZIONE

**Familiarizzare con il funzionamento del pannello.
Eseguire questo in un luogo sicuro!**

In linea di massima, utilizzare il pannello di controllo dell'elica di prua e di poppa solo a bassa velocità o durante le manovre della barca.

Muovete il joystick nella direzione in cui la barca deve muoversi.

L'elica inizia a circa il 25% e aumenta proporzionalmente fino al valore massimo quando il joystick viene spostato nella sua posizione più estrema.

Spostare delicatamente il joystick nella direzione di navigazione desiderata. Se necessario, correggere lo sterzo, dalla posizione centrale, spostando il joystick leggermente verso l'alto o verso il basso.

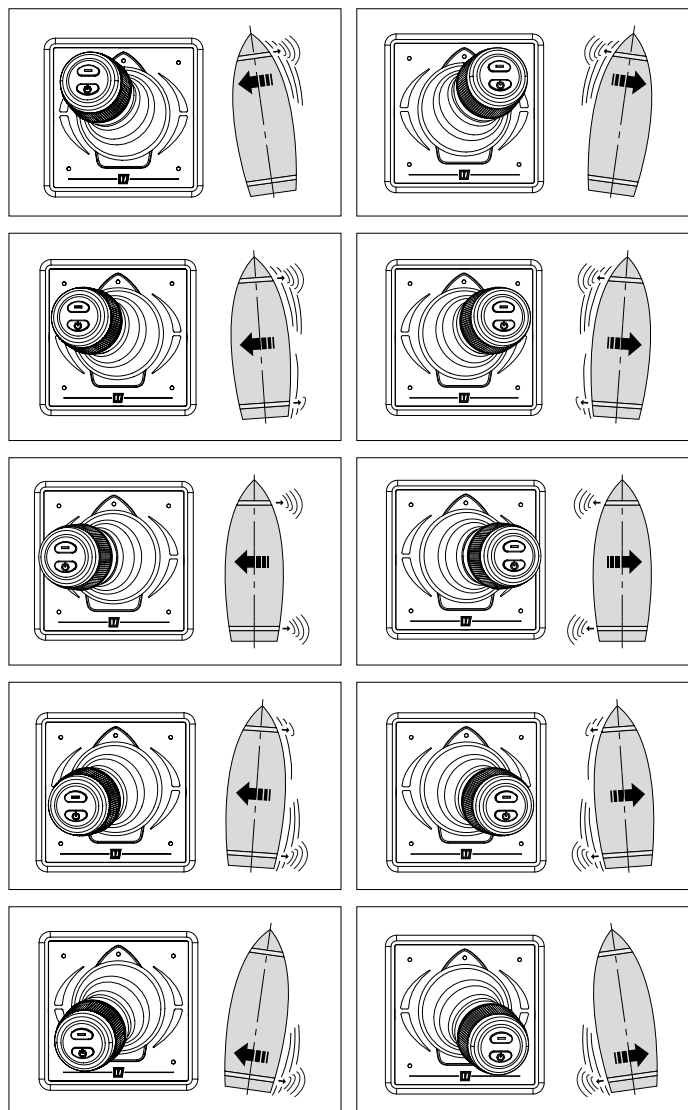

Usa la manopola rotativa per girare la barca intorno al suo asse.

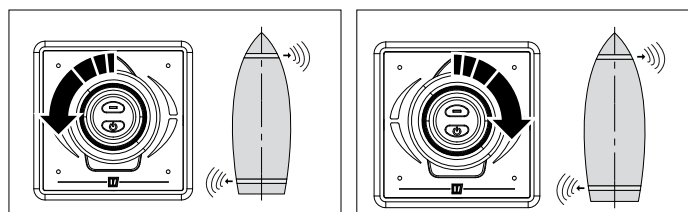

3.3 Funzione di sospensione

Utilizzi la funzione SOSPENSIONE per ormeggiare temporaneamente la sua barca. Fallo con attenzione e assicurati che la sua barca non sia danneggiata, per esempio usando dei parabordi.

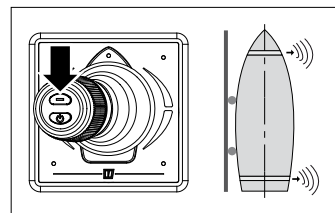

- Manovrare la barca verso l'oggetto da ormeggiare.
- Eseguire l'elica di prua e di poppa con una forza sufficiente per premere la barca contro l'ormeggio.
- Non muovere il joystick. Ora premi il pulsante di SOSPENSIONE.
- Rilasciare il joystick.

Disattivare la funzione di SOSPENSIONE mediante:

- Premendo il pulsante di "SOSPENSIONE", o
- Premendo il pulsante di "ON/OFF", o
- Spostando il joystick nella direzione opposta.

3.4 Spegnimento di un pannello

Mantenere premuto il pulsante "ON/OFF" fino allo spegnimento dei LED e fino all'emissione del segnale acustico, di-di-di-dah-dah (...- -) I pannello di comando è disattivato.

- Spegnere l'interruttore principale prima di lasciare l'imbarcazione.

3.5 Significato degli indicatori a LED

LED BLU	LED ROSSO	SEGNALATORE ACUSTICO	LED in alto a sinistra	LED in alto a destra	LED in basso a sinistra	LED in basso a destra	
Lampeggia (per 6 sec.)		(.) (per 6 sec.)					Dopo una prima pressione sul blocco antibimbo
ACCESO		1x (-.-)					Il dispositivo è acceso, le eliche di poppa e di prua sono in funzione
Lampeggia due volte							Il dispositivo non è attivato, l'elica di prua è in funzione
			ACCESO		ACCESO		Il dispositivo è acceso e il controllo joystick è spostato verso sinistra
				ACCESO		ACCESO	Il dispositivo è acceso e il controllo joystick è spostato verso destra
			ACCESO				Il dispositivo è acceso e il controllo joystick è spostato verso sinistra (completamente in avanti)
				ACCESO			Il dispositivo è acceso e il controllo joystick è spostato verso destra (completamente in avanti)
					ACCESO		Il dispositivo è acceso e il controllo joystick è spostato verso sinistra (completamente all'indietro)
						ACCESO	Il dispositivo è acceso e il controllo joystick è spostato verso destra (completamente all'indietro)
	Lampeggia velocemente	1x (-.-)	Lampeggia più rapidamente	Lampeggia più rapidamente			L'elica di prua è surriscaldata
	SPENTO	1x (.)	SPENTO	SPENTO			L'elica di prua è stata surriscaldata
	Lampeggia velocemente	1x (-.-)			Lampeggia più rapidamente	Lampeggia più rapidamente	L'elica di poppa è surriscaldata
	SPENTO	1x (.)			SPENTO	SPENTO	L'elica di poppa è stata surriscaldata
	Lampeggia	1x (-.-)	Lampeggia più rapidamente	Lampeggia più rapidamente			L'elica di prua è sovraccarica
	SPENTO	1x (.)	SPENTO	SPENTO			L'elica di prua è stata sovraccarica
	Lampeggia	1x (-.-)			Lampeggia più rapidamente	Lampeggia più rapidamente	L'elica di poppa è sovraccarica
	SPENTO	1x (.)			SPENTO	SPENTO	L'elica di poppa è stata sovraccarica
	Lampeggia due volte	1x (-.-)	Lampeggia più rapidamente	Lampeggia più rapidamente			L'elica di prua è limitata
	SPENTO	1x (.)	SPENTO	SPENTO			L'elica di prua è stata limitata
	Lampeggia due volte	1x (-.-)			Lampeggia più rapidamente	Lampeggia più rapidamente	L'elica di poppa è limitata
	SPENTO	1x (.)			SPENTO	SPENTO	L'elica di poppa è stata limitata
Lampeggia velocemente	Lampeggia	1x (-.-)	Lampeggia più rapidamente	Lampeggia più rapidamente			La tensione di alimentazione dell'elica di prua è bassa
Lampeggia velocemente	Lampeggia	1x (-.-)			Lampeggia più rapidamente	Lampeggia più rapidamente	La tensione di alimentazione dell'elica di poppa è bassa
			Lampeggia velocemente			Lampeggia velocemente	La tensione di alimentazione del pannello è bassa
			Lampeggia due volte	Lampeggia due volte	Lampeggia due volte	Lampeggia due volte	Il controllo joystick è rotto
		1x (.)					Il pulsante del joystick è premuto
	ACCESO						Non collegato alla rete

1 Sikkerhed

Advarselssymboler

Denne brugermanual gør i forbindelse med sikkerheden brug af følgende advarselstermer:



FARE

Indikerer at der er stor potentiel fare til stede, der kan medføre alvorlig personskade eller dødsfald.



ADVARSEL

Indikerer at der er potentiel fare til stede, der kan medføre personskade.



FORSIGTIG

Indikerer at de pågældende betjeningsprocedurer, handlinger osv. kan medføre personskeade eller alvorlig maskinskade. Nogle FORSIGTIG-symboler indikerer endvidere, at der er potentiel fare til stede, der enten kan medføre alvorlig personskeade eller dødsfald.



BEMÆRK

Gør opmærksom på vigtige procedurer, omstændigheder o. lign.

Symboler

✓ Angiver at den pågældende handling bør udføres.

✗ Angiver at en bestemt handling er forbudt.

Del disse sikkerhedsinstruktioner med alle brugere.

Man bør altid overholde generelle sikkerhedsregler og love med henblik på forebyggelse af ulykker.

2 Indledning

Denne vejledning indeholder retningslinjer for brug af betjeningspanelet på VETUS DBPPJA.

Uautoriserede ændringer udelukker producentens ansvar for skader deraf.

- Under brug skal du sikre dig, at den korrekte batterispænding er tilgængelig.



ADVARSEL

Arbejd aldrig på det elektriske system, mens det er fyldt med strøm.

3 Betjening

3.1 Sådan tændes et panel

Tænd for hovedafbryderen. Systemet er nu i "stand-by".

- Tryk på "ON/OFF" knappen.

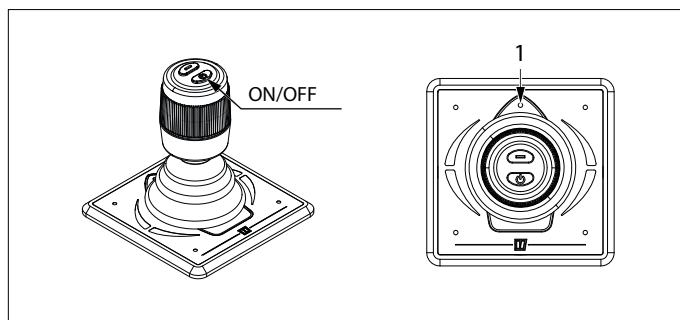

Lysdioden (1) blinker blå og du hører et signal, der gentages, di-di (...). "ON/OFF" knappen skal trykkes ned en gang mere indenfor 6 sekunder. Lysdioden (1) (blå) forbliver tændt og buzzeren bekræfter, at panelet er klar til brug ved at give signalet dahdidah (-.-).

Hvis flere paneler er tilsluttet, blinker lysdioden (1) på de paneler, som ikke er tændt (to korte blink hver andet sekund, hjerteslag).

Udfør ovennævnte handlinger på det panel, som skal overtages, for at overtage betjeningen fra et panel til et andet.

3.2 Brug



BEMÆRK

Gør dig bekendt med betjeningen af panelet.
Gør dette på et sikkert sted!

I princippet skal du kun bruge bue- og hækpropellen ved lav hastighed eller ved manøvrering af båden.

Flyt joysticket i den retning, som båden skal bevæge sig i.

Trykket starter ved cirka 25% og stiger proportionelt op til maksimumværdien, når joysticket flyttes længere til dets yderste position.

Flyt forsigtigt joysticket i den ønskede sejlretning. Hvis det er nødvendigt, skal du rette retningen fra midterpositionen ved at flytte joysticket lidt op eller ned.

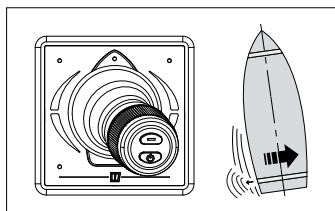
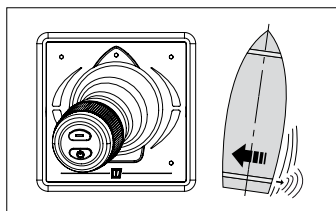
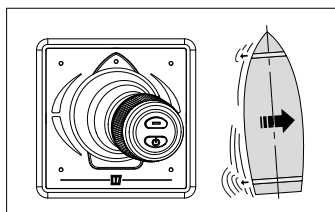
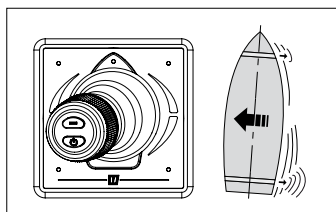
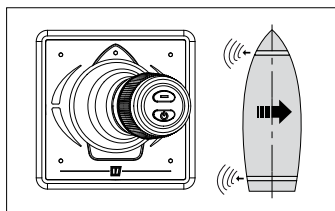
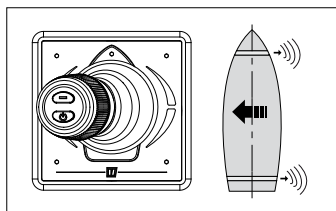
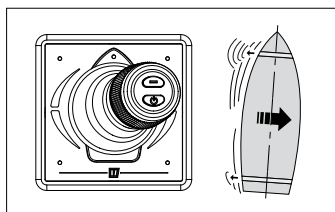
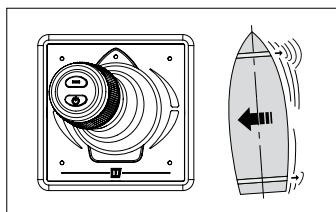
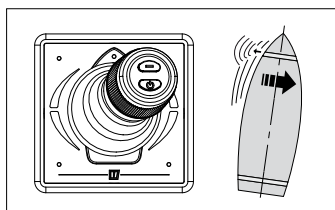
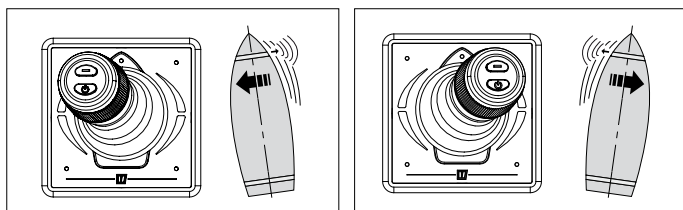

Brug drejeknappen til at dreje båden rundt om dens akse.

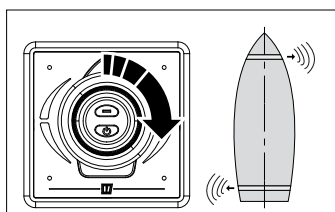
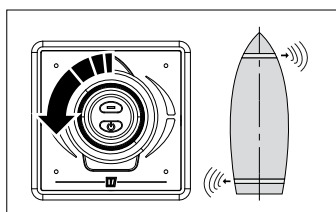

3.3 Hold-funktion

Brug HOLD-funktionen til midlertidigt at fortøje din båd. Gør dette omhyggeligt, og sørg for, at din båd ikke er beskadiget, for eksempel ved hjælp af fendere.

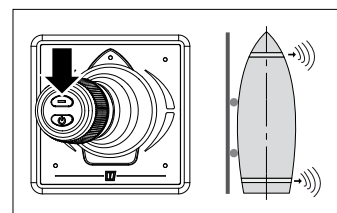

- Manøvrer båden mod det objekt, der skal fortøjes.
- Kør buen og hækpropellerne med tilstrækkelig kraft til at presse båden mod fortøjningen.
- Flyt ikke joysticket. Tryk nu på HOLD-knappen.
- Slip joysticket fri.

Deaktiver funktionen HOLD ved at:

- Tryk på knappen 'HOLD', eller
- Tryk på knappen 'ON/OFF', eller
- Flytning af joysticket i den modsatte retning.

3.4 Sådan slukkes et panel

Tryk på "ON/OFF" knappen, og hold den nede, indtil samtlige lysdioder er slukket og du hører signalet , di-di-di-dah-dah (. . . - -). Betjeningspanelet er frakoblet.

- Sluk for hovedafbryderen, når båden forlades.

3.5 Betydning af LED-indikatorlamper

BLÅ LED	RØD LED	SUMMER	LED øverst til venstre	LED øverst til højre	LED nederst til venstre	LED nederst til højre	
Blinker (i 6 sek.)		(.) (i 6 sek.)					Efter første tryk på barnelås
TIL		1x (-.-)					Apparatet er tændt, bov- og hækskruen er aktiverede
Blinker med dobbelt hastighed							Apparatet er inaktivt, bovskruen er aktiveret
			TIL		TIL		Apparatet er tændt og joysticket er flyttet til venstre
				TIL		TIL	Apparatet er tændt og joysticket er flyttet til højre
			TIL				Apparatet er tændt og joysticket er flyttet til venstre (helt frem)
				TIL			Apparatet er tændt og joysticket er flyttet til højre (helt frem)
					TIL		Apparatet er tændt og joysticket er flyttet til venstre (helt bagud)
						TIL	Apparatet er tændt og joysticket er flyttet til højre (helt bagud)
	Blinker hurtigt	1x (-.-)	Blinker hurtigere	Blinker hurtigere			Bovskruen er overophedet
	FRA	1x (..)	FRA	FRA			Bovskruen har været overophedet
	Blinker hurtigt	1x (-.-)			Blinker hurtigere	Blinker hurtigere	Hækskruen er overophedet
	FRA	1x (..)			FRA	FRA	Hækskruen har været overophedet
	Blinker	1x (-.-)	Blinker hurtigere	Blinker hurtigere			Bovskruen er overbelastet
	FRA	1x (..)	FRA	FRA			Bovskruen har været overbelastet
	Blinker	1x (-.-)			Blinker hurtigere	Blinker hurtigere	Hækskruen er overbelastet
	FRA	1x (..)			FRA	FRA	Hækskruen har været overbelastet
	Blinker med dobbelt hastighed	1x (-.-)	Blinker hurtigere	Blinker hurtigere			Bovskruen er begrænset
	FRA	1x (..)	FRA	FRA			Bovskruen har været begrænset
	Blinker med dobbelt hastighed	1x (-.-)			Blinker hurtigere	Blinker hurtigere	Hækskruen er begrænset
	FRA	1x (..)			FRA	FRA	Hækskruen har været begrænset
Blinker hurtigt	Blinker	1x (-.-)	Blinker hurtigere	Blinker hurtigere			Fødespænding for bovskruen lav
Blinker hurtigt	Blinker	1x (-.-)			Blinker hurtigere	Blinker hurtigere	Fødespænding for hækskruen lav
			Blinker hurtigt			Blinker hurtigt	Fødespænding for panel lav
			Blinker med dobbelt hastighed	Blinker med dobbelt hastighed	Blinker med dobbelt hastighed	Blinker med dobbelt hastighed	Joysticket er defekt
		1x (.)					Der er trykket på joystick-knappen
	TIL						Ingen forbindelse til netværket

1 Säkerhet

Varningsanvisningar

I denna manual används följande varningsanvisningar i samband med säkerhet:



FARA

Anger att en stor potentiell fara föreligger som kan leda till allvarliga skador eller döden.



VARNING

Anger att en potentiell fara föreligger som kan leda till skador.



FÖRSIKTIG

Anger att vederbörande driftprocedur, handlingar osv. kan leda till personskador eller fatala skador på maskinen. Vissa Varsamhetsanvisningar anger även att en potentiell fara föreligger som kan leda till allvarliga skador eller döden.



OBSERVERA

Betonar viktiga procedurer, omständigheter, osv.

Symboler



Anger att en viss handling är rätt.



Anger att en viss handling är förbjuden.

Dela ut dessa säkerhetsanvisningar till alla användare.

Allmänna regler och föreskrifter vad gäller säkerhet och som förhindrar olyckor måste alltid iakttas.

2 Inledning

Denna manual ger råd om hur man använder VETUS DBPPJA Kontrollpanelen.

Obehöriga ändringar ska utesluta tillverkarens ansvar för skador som uppstår.

- Se till att rätt batterispänning är tillgänglig under användning.



VARNING

Arbeta aldrig på det elektriska systemet när det är strömflörande.

3 Drift

3.1 Slå på en panel

Slå på huvudströmbrytaren. Systemet är nu 'standby-läge'.

- Tryck på "ON/OFF" (PÅ/AV) -knappen

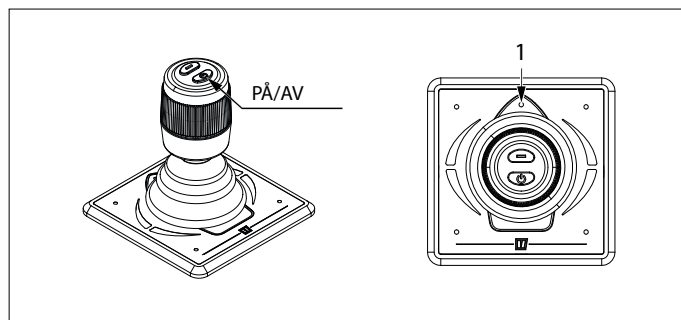

Diod (1) blinkar blått och det hörs en repeterande signal, di-di-di (. . .). PÅ/AV-knappen måste tryckas en andra gång inom 6 sekunder. Lysdioden (1) (blå) förblir tänd och summern bekräftar att panelen är redo för användning genom att avge signalen dahdidah (- . -).

Om det finns flera paneler anslutna ska diod (1) blinka på de paneler som inte är aktiva (två korta blå ljussignaler per sekund, som hjärtslag).

Om du vill styra båten från en annan kontrollpanel ska du utföra handlingarna ovan på den panel som du ska använda.

3.2 Användning



OBSERVERA

**Bekanta dig med driften av panelen.
Gör detta på en säker plats!**

Använd i princip styrspaken för fören och akterpropellern endast vid låg hastighet eller vid manövrering av båten.

För joysticken i den riktning som båten krävs för att flytta.

Skjutkraften börjar med cirka 25% och ökar proportionellt mot det maximala värdet när joysticken flyttas längre till dess yttersta läge.

För försiktigt styrspaken i önskad seglingsriktning. Korrigera vid behov riktningen från mittläget genom att flytta joysticken något uppåt eller nedåt.

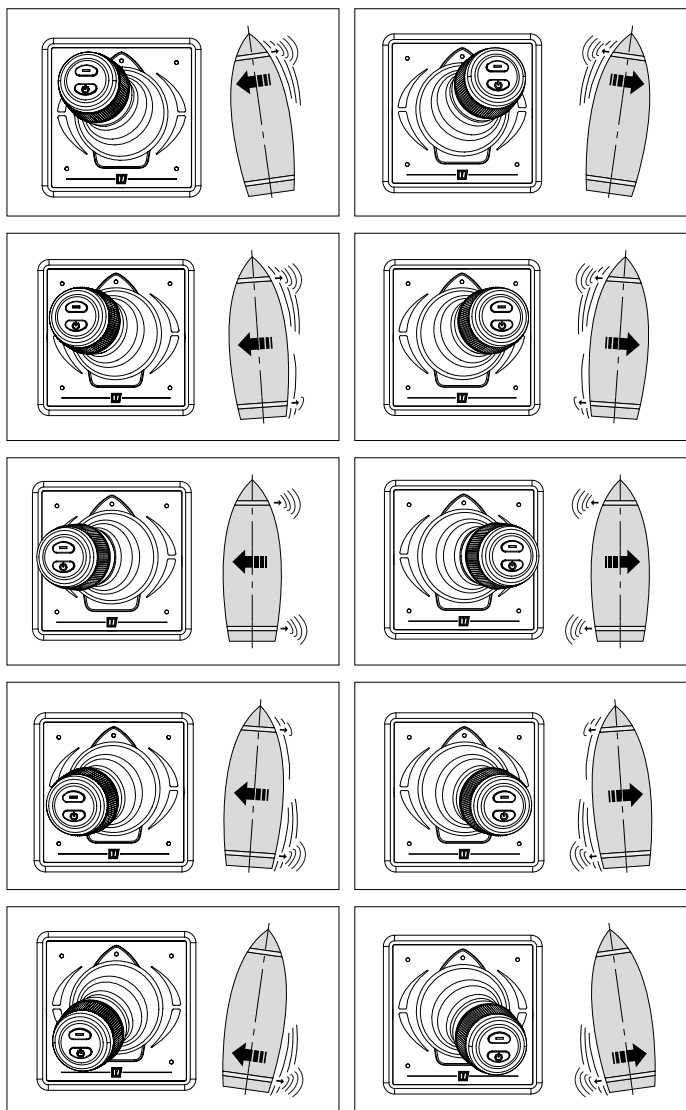

Använd vridknappen för att vända båten runt sin axel.

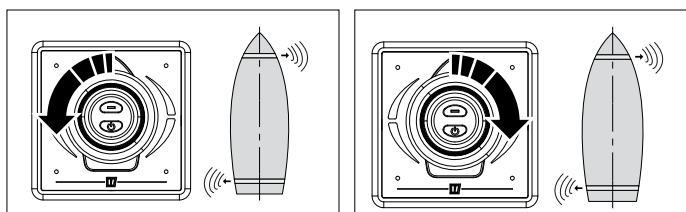

3.3 Håll -funktion

Använd HOLD -funktionen för att tillfälligt förtöja din båt. Gör detta försiktigt och se till att din båt inte skadas, till exempel genom att använda skärmar.

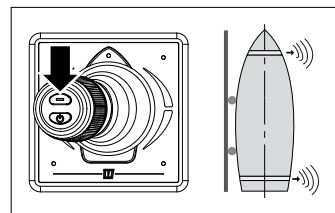

- Manövrera båten mot objektet som ska förtöjas.
- Kör bågen och akterpropellerna med tillräcklig kraft för att pressa båten mot förtöjningen.
- Flytta inte joysticken. Tryck nu på HOLD -knappen.
- Släpp joysticken.

Inaktivera HOLD -funktionen genom att:

- Tryck på knappen 'HOLD' eller
- Tryck på knappen 'PÅ/AV' eller
- Flytta joysticken i motsatt riktning.

3.4 Stänga av en panel

Håll PÅ/AV-knappen intryckt tills alla dioder slocknar och signalen, di-di-di-dah-dah (. . . - -) ljuder. Kontrollpanelen är avstängd.

- Slå av huvudströmbrytaren när du lämnar fartyget.

3.5 Betydelse LED-indikatorlampor

LED BLÅ	LED RÖD	SUMMER	LED längst upp till vänster	LED längst upp till höger	LED längst ned till vänster	LED längst ned till höger	
Blinkar (under 6 sek)		(.) (under 6 sek)					Na de eerste druk op kinderslot
TILL		1x (-.-)					Apparaat is ingeschakeld, boeg- en hekschroef zijn actief
Blinkar dubbelt							Apparaat is inactief, boegschroef is actief
			TILL		TILL		Apparaat ingeschakeld en joystick naar links verplaatst
				TILL		TILL	Apparaat ingeschakeld en joystick naar rechts verplaatst
			TILL				Apparaat ingeschakeld en joystick naar links verplaatst (volledig naar voren)
				TILL			Apparaat ingeschakeld en joystick naar rechts verplaatst (volledig naar voren)
					TILL		Apparaat ingeschakeld en joystick naar links verplaatst (volledig achteruit)
						TILL	Apparaat ingeschakeld en joystick naar rechts verplaatst (volledig achteruit)
	Blinkar snabbt	1x (-.-)	Blinkar snabbare	Blinkar snabbare			Boegschroef is oververhit
	FRÅN	1x (..)	FRÅN	FRÅN			Boegschroef was oververhit
	Blinkar snabbt	1x (-.-)			Blinkar snabbare	Blinkar snabbare	Hekschroef is oververhit
	FRÅN	1x (..)			FRÅN	FRÅN	Hekschroef was oververhit
	Blinkar	1x (-.-)	Blinkar snabbare	Blinkar snabbare			Boegschroef is overbelast
	FRÅN	1x (..)	FRÅN	FRÅN			Boegschroef was overbelast
	Blinkar	1x (-.-)			Blinkar snabbare	Blinkar snabbare	Hekschroef is overbelast
	FRÅN	1x (..)			FRÅN	FRÅN	Hekschroef was overbelast
	Blinkar dubbelt	1x (-.-)	Blinkar snabbare	Blinkar snabbare			Boegschroef is begrensd
	FRÅN	1x (..)	FRÅN	FRÅN			Boegschroef was begrensd
	Blinkar dubbelt	1x (-.-)			Blinkar snabbare	Blinkar snabbare	Hekschroef is begrensd
	FRÅN	1x (..)			FRÅN	FRÅN	Hekschroef was begrensd
Blinkar snabbt	Blinkar	1x (-.-)	Blinkar snabbare	Blinkar snabbare			Voedingsspanning boegschroef laag
Blinkar snabbt	Blinkar	1x (-.-)			Blinkar snabbare	Blinkar snabbare	Voedingsspanning hekschroef laag
			Blinkar snabbt			Blinkar snabbt	Voedingsspanning paneel laag
			Blinkar dubbelt	Blinkar dubbelt	Blinkar dubbelt	Blinkar dubbelt	Joystick is kapot
		1x (.)					Joystick-knop is ingedrukt
	TILL						Niet verbonden met het netwerk

1 Sikkerhet

Advarsler

I denne håndboken brukes følgende advarsler i forbindelse med sikkerhet:



FARE

Angir at det finnes en stor potensiell fare som kan medføre alvorlig personskade eller død.



ADVARSEL

Angir at det finnes en potensiell fare som kan medføre personskade.



FORSIKTIG

Angir at de pågjeldende håndteringsprosedyrene, handlingene, osv., kan medføre personskade eller alvorlig maskinskade. Noen FORSIKTIG-advarsler angir dessuten at det finnes en potensiell fare som kan medføre alvorlig personskade eller død.



MERK

Understreker viktige prosedyrer, omstendigheter, osv.

Symbolen

✓ Angir at den pågjeldende handlingen må utføres.

✗ Angir at en viss handling er forbudt.

Del disse sikkerhets instruksjonene med alle brukere.

Generelle regler og lover i forbindelse med sikkerhet og til forebygging av ulykker skal overholdes.

2 Innledning

Denne bruksanvisningen inneholder retningslinjer for bruk av styre Kontrollpanelet til VETUS DBPPJA.

Uautoriserte modifikasjoner skal utelukke produsentens ansvar for skader som oppstår.

- Sørg for at det er riktig batterispennning tilgjengelig under bruk.



ADVARSEL

Arbeid aldri på det elektriske systemet mens den er energisk.

3 Drift

3.1 Slå på et panel

Skru på hovedbryteren. Systemet er nå i 'standby'.

- Trykk 'PÅ/AV'-knappen

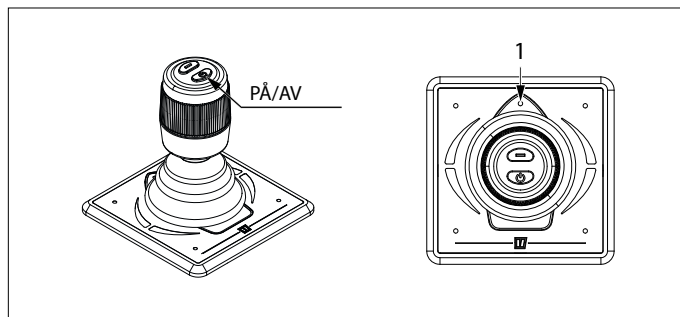

LED (1) blinker blått og du vil høre et repeterende signal, di-di-di (. . .). 'AV/PÅ'-bryteren må trykkes en gang til innen 6 sekunder. LED-lyset (1) (blå) vil forbli på og alarmen vil bekrefte at panelet er klar for bruk ved å gi signalet dahdidah (-.-).

Hvis flere paneler er tilkoblet, vil LED-en (1) på de ikke-tilkoblede panelene blinke (hvert sekund to korte, blå blink, som hjerteslag).

For å overføre betjeningen til et annet kontrollpanel må handlingene over utføres på panelet som overtas.

3.2 Bruk

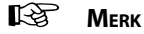

MERK

**Gjør deg kjent med betjeningen av panelet.
Gjør dette på et trygt sted!**

I prinsippet må kontrollpanelet for baug og akterpropeller bare brukes ved lav hastighet eller når du manøvrerer båten.

Beveg styrespaken i den retningen båten må beveges.

Skyvkraften starter på omtrent 25% og øker proporsjonalt til maksimalverdien når styrespaken flyttes videre til sin ytterste posisjon.

Beveg styrespaken forsiktig i ønsket seileretning. Om nødvendig, korrigere retningen fra midtposisjonen ved å bevege styrespaken litt opp eller ned.

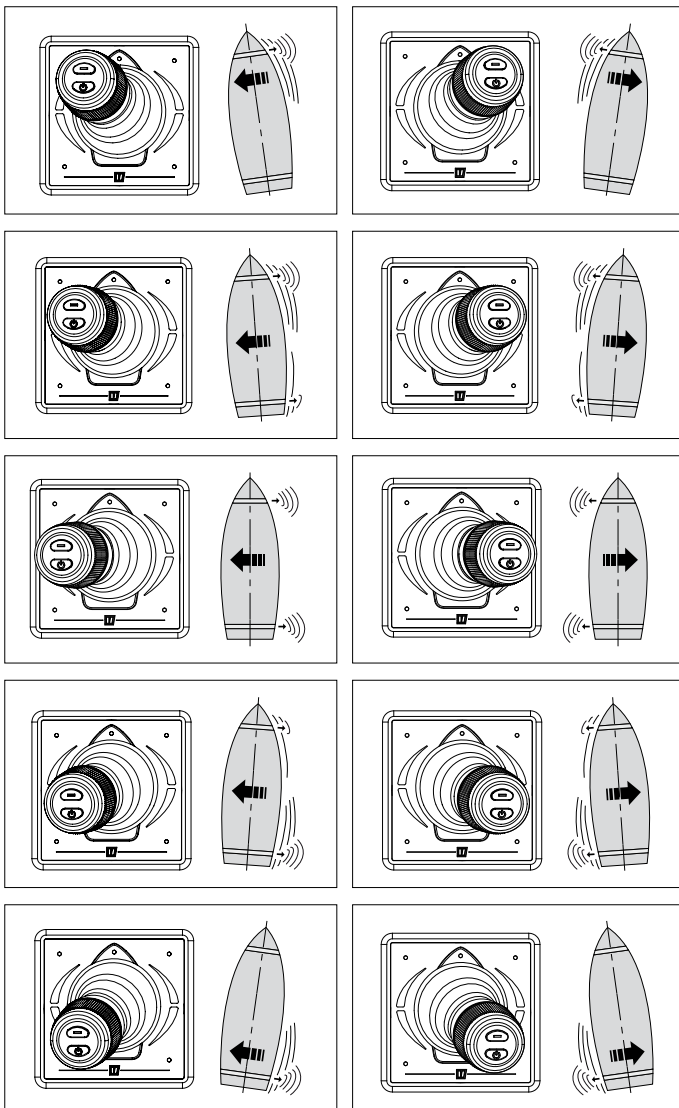

Bruk dreieknappen for å snu båten rundt aksene.

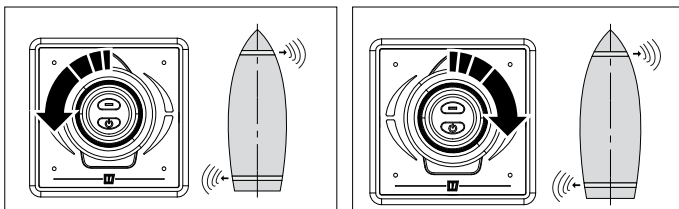

3.3 Hold-funksjon

Bruk HOLD-funksjonen til å for-
tøye båten din midlertidig. Gjør
dette forsiktig og sørg for at bå-
ten din ikke blir skadet, for ek-
sempel ved bruk av skjerm.

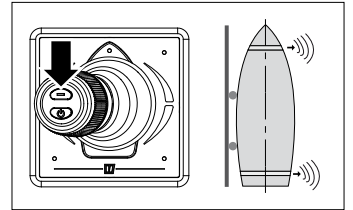

- Manøvrer båten mot objektet som skal fortøyes.
- Kjør baugen og akterpropellene med tilstrekkelig kraft til å presse båten mot fortøyningen.
- Ikke flytt styrespaken. Trykk nå på HOLD-knappen.
- Slipp joysticken.

Deaktiver HOLD-funksjonen ved å:

- Trykk på "HOLD"-knappen, eller
- Trykk på "PÅ/AV"-knappen, eller
- Beveg styrespaken i motsatt retning.

3.4 Slå AV et panel

Hold 'PÅ/AV'-knappen trykket inne til alle LED-ene er slukket og du hører signalet, di-di-di-dah-dah (...-). Kontrollpanelet er frakoblet.

- Slå av hovedbryteren når skipet forlates.

3.5 LED-indikasjonslampenes betydning

LED BLÅ	LED RØD	SUMMER	LED oppe til venstre	LED oppe til høyre	LED nede til venstre	LED nede til høyre	
Blinker (i løpet av 6 s)		(.) (i løpet av 6 s)					Etter første trykk på barnesikringen
PÅ		1x (-.)					Apparatet er innkoblet, baug- og akterpropell er aktiv
Blinker dobbelt							Apparatet er ikke aktivt, baugpropellen er aktiv
			PÅ		PÅ		Apparatet er innkoblet og joysticken er flyttet til venstre
				PÅ		PÅ	Apparatet er innkoblet og joysticken er flyttet til høyre
			PÅ				Apparatet er innkoblet og joysticken er flyttet til venstre (helt fremover)
				PÅ			Apparatet er innkoblet og joysticken er flyttet til høyre (helt fremover)
					PÅ		Apparatet er innkoblet og joysticken er flyttet til venstre (helt bakover)
						PÅ	Apparatet er innkoblet og joysticken er flyttet til høyre (helt bakover)
	Blinker raskt	1x (-.-)	Blinker raskt	Blinker raskt			Baugpropellen er overopphet
	AV	1x (..)	AV	AV			Baugpropellen var overopphet
	Blinker raskt	1x (-.-)			Blinker raskere	Blinker raskere	Akterpropellen er overopphet
	AV	1x (..)			AV	AV	Akterpropellen var overopphet
	Blinker	1x (-.-)	Blinker raskere	Blinker raskere			Baugpropellen er overbelastet
	AV	1x (..)	AV	AV			Baugpropellen var overbelastet
	Blinker	1x (-.-)			Blinker raskere	Blinker raskere	Akterpropellen er overbelastet
	AV	1x (..)			AV	AV	Akterpropellen var overbelastet
	Blinker dobbelt	1x (-.-)	Blinker raskere	Blinker raskere			Baugpropellen er begrenset
	AV	1x (..)	AV	AV			Baugpropellen var begrenset
	Blinker dobbelt	1x (-.-)			Blinker raskere	Blinker raskere	Akterpropellen er begrenset
	AV	1x (..)			AV	AV	Akterpropellen var begrenset
Blinker raskt	Blinker	1x (-.-)	Blinker raskere	Blinker raskere			Matespenning baugpropell lav
Blinker raskt	Blinker	1x (-.-)			Blinker raskere	Blinker raskere	Matespenning Akterpropell lav
			Blinker raskt			Blinker raskt	Matespenning panel lav
			Blinker dobbelt	Blinker dobbelt	Blinker dobbelt	Blinker dobbelt	Joysticken er ødelagt
		1x (.)					Joystickknappen er trykket inn
	PÅ						Ikke forbundet med nettverket

1 Turvallisuus

Varoitusmerkit

Tässä oppaassa käytetään seuraavia turvallisuutta koskevia varoitusmerkkejä:



VARA

Ilmaisee, että on olemassa huomattava mahdollinen vaara, jonka seurauksena voi olla vakava vamma tai kuolema.



VAROITUS

Ilmaisee, että on olemassa mahdollinen vaara, jonka seurauksena voi olla vamma.



VARO

Ilmaisee, että kyseisten käyttömenetelmien, toimenpiteiden yms. seurauksena voi olla vamma tai koneen kohtalokas vaurioituminen. Jotkin VARO-merkit ilmaisevat myös, että on olemassa mahdollinen vaara, jonka seurauksena voi olla vakava vamma tai kuolema.



HUOM

Painottaa tärkeitä menettelytapoja, olosuhteita yms.

Symbolit



Ilmaisee, että kyseinen toimenpide on suoritettava.



Ilmaisee, että määrätty toimenpide on kielletty.

Jaa nämä turvallisuusohjeet kaikille käyttäjille.

Yleiset turvallisuutta koskevat ja onnettomuuksia ehkäisevät säännöt ja lait on otettava aina huomioon

2 Esipuhe

Tässä oppaassa annetaan ohjeet VETUS DBPPJA ohjauspaneeli.

Luvattomat muutokset aiheuttavat sen, että valmistaja ei vastaa mahdollisista vahingoista.

- Varmista käytön aikana, että akun jännite on oikea.



VAROITUS

Älä koskaan tee työtä sähköjärjestelmän parissa, kun se on jännitteinen.

3 Käyttö

3.1 Käynnistäminen paneelissa

Käynnistä pääkytkin. Järjestelmä on nyt valmiustilassa

- Paina ON/OFF-painiketta.

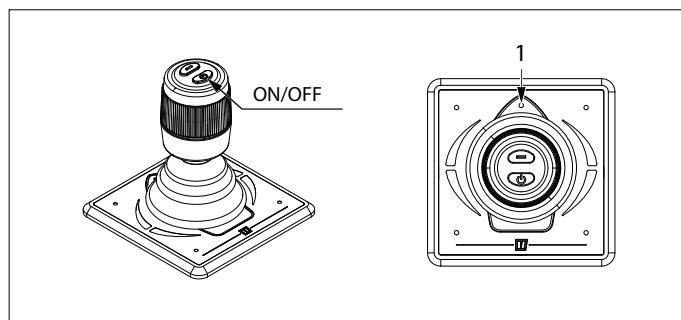

LED (1) vilkkuu sinisenä ja kuuluu toistuva signaali, di-di-di (. . .). ON/OFF-painiketta täytyy painaa toisen kerran 6 sekunnin kuluessa. LED (1) (sininen) pysyy nyt päällä;summeri vahvistaa, että paneeli on käyttövalmis antamalla signaalin dahdidah (- . -)

Mikäli on kytketty useampia paneeleita, LED (1) vilkkuu paneeleissa, joita ei ole kytketty (joka sekunti kaksi lyhyttä sinistä väläystä, kuin sydämensyke).

Jos haluat aloittaa ohjaamisen toisesta paneelista, toteuta edellä mainitut toimenpiteet käyttöön otettavassa paneelissa.

3.2 Käyttö



Huom

Tutustu paneelin toimintaan. Tee tämä turvallisessa paikassa!

Käytä keula- ja peräpotkurin ohjauspaneelia periaatteessa vain alhaisella nopeudella tai venettä ohjatessasi.

Siirrä ohjainsauvaa siihen suuntaan, johon veneen on liikuttava.

Työntövoima alkaa noin 25%:sta ja kasvaa suhteessa maksimiarvoon, kun ohjainsauva siirretään edelleen umpimähkään asentoonsa.

Liikuta ohjainsauvaa varovasti haluttuun purjehdussuuntaan. Korjaa tarvittaessa suunta keskiasentoon siirtämällä ohjainsauvaa hieman ylös- tai alaspäin.

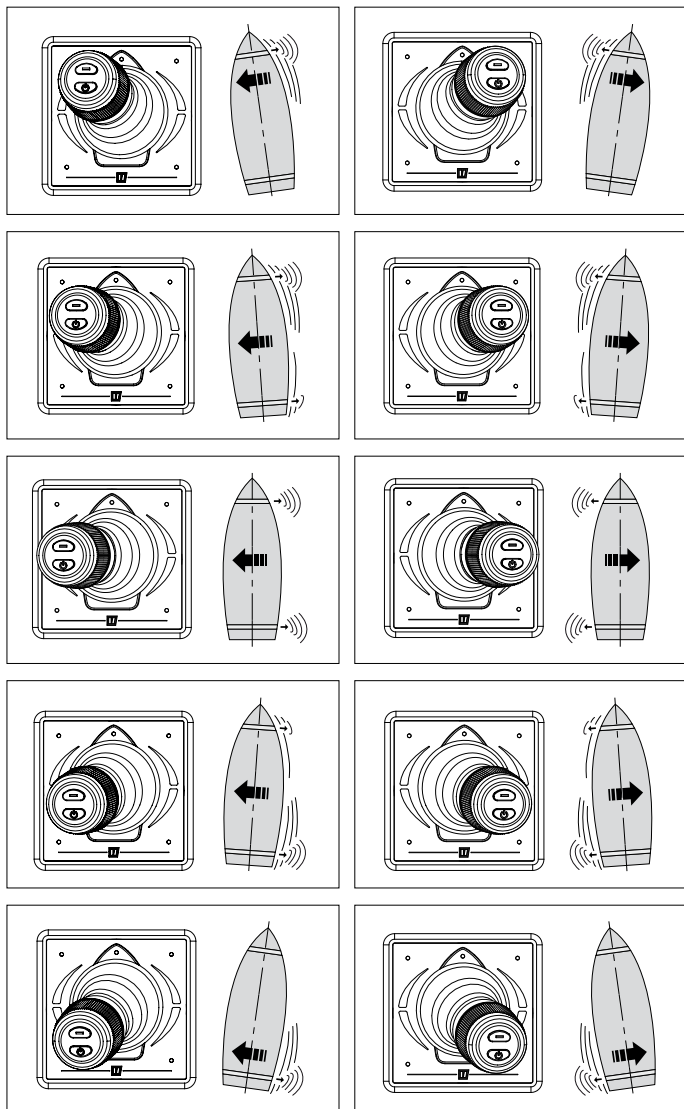

Käännä vene akselinsa ympäri kiertonupilla.

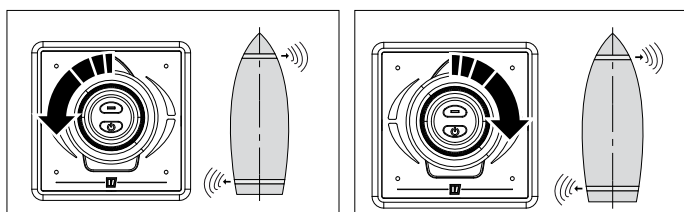

3.3 Pito-funktio

Käytä HOLD-toimintoa veneen väliaikaiseen kiinnittämiseen. Tee tämä huolellisesti ja varmista, että veneesi ei ole vaurioitunut esimerkiksi käyttämällä lokasuojia.

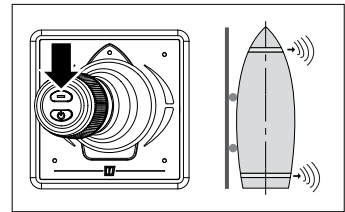

- Ohjaa venettä kiinnitettävää kohdetta vasten.
- Työnnä keula- ja peräpotkurit riittävällä voimalla painamaan venettä kiinnitystä vasten.
- Älä liikuta ohjainsauvaa. Paina nyt HOLD-painiketta.
- Vapauta ohjainsauva.

Poista HOLD-funktion aktivointi:

- Painamalla HOLD-painiketta tai
- Painamalla ON/OFF-painiketta tai
- Ohjainsauvan siirtäminen vastakkaiseen suuntaan.

3.4 Paneelin sammuttaminen

Pidä ON/OFF-painike painettuna, kunnes kaikki LED-valot ovat sammuneet ja kuuluu signaali, di-di-di-dah (. . . - -) Ohjauspaneeli on nyt pois päältä.

- Sammuta pääkytkin, kun poistut veneestä.

3.5 LED-merkkivalojen merkitys

SININEN LED	PUNAINEN LED	SUMMERI	LED ylhäällä vasemmalla	LED ylhäällä oikealla	LED alhaalla vasemmalla	LED alhaalla oikealla	
Vilkkuu (6 s. ajan)		(.) (6 s. ajan)					Kun lapsilukkoa on painettu keran
PÄÄLLÄ		1x (-.-)					Laite on kytketty päälle, keula- ja peräpotkuri ovat toiminnassa
Vilkkuu kahdesti							Laite ei ole toiminnassa, keula- ja potkuri on toiminnassa
			PÄÄLLÄ		PÄÄLLÄ		Laite on kytketty päälle ja ohjaussauva siirretty vasemmalle
				PÄÄLLÄ		PÄÄLLÄ	Laite on kytketty päälle ja ohjaussauva siirretty oikealle
			PÄÄLLÄ				Laite on kytketty päälle ja ohjaussauva siirretty vasemmalle (täysin eteen)
				PÄÄLLÄ			Laite on kytketty päälle ja ohjaussauva siirretty oikealle (täysin eteen)
					PÄÄLLÄ		Laite on kytketty päälle ja ohjaussauva siirretty vasemmalle (täysin taakse)
						PÄÄLLÄ	Laite on kytketty päälle ja ohjaussauva siirretty oikealle (täysin taakse)
	Vilkkuu nopeasti	1x (-.-)	Vilkkuu nopeammin	Vilkkuu nopeammin			Keulapotkuri on ylikuumennut
	POIS PÄÄLTÄ	1x (.)	POIS PÄÄLTÄ	POIS PÄÄLTÄ			Keulapotkuri oli ylikuumennut
	Vilkkuu nopeasti	1x (-.-)			Vilkkuu nopeammin	Vilkkuu nopeammin	Peräpotkuri on ylikuumennut
	POIS PÄÄLTÄ	1x (.)			POIS PÄÄLTÄ	POIS PÄÄLTÄ	Peräpotkuri oli ylikuumennut
	Vilkkuu	1x (-.-)	Vilkkuu nopeammin	Vilkkuu nopeammin			Keulapotkuri on ylikuormittunut
	POIS PÄÄLTÄ	1x (.)	POIS PÄÄLTÄ	POIS PÄÄLTÄ			Keulapotkuri oli ylikuormittunut
	Vilkkuu	1x (-.-)			Vilkkuu nopeammin	Vilkkuu nopeammin	Peräpotkuri on ylikuormittunut
	POIS PÄÄLTÄ	1x (.)			POIS PÄÄLTÄ	POIS PÄÄLTÄ	Peräpotkuri oli ylikuormittunut
	Vilkkuu kahdesti	1x (-.-)	Vilkkuu nopeammin	Vilkkuu nopeammin			Keulapotkuri on estetty
	POIS PÄÄLTÄ	1x (.)	POIS PÄÄLTÄ	POIS PÄÄLTÄ			Keulapotkuri oli estetty
	Vilkkuu kahdesti	1x (-.-)			Vilkkuu nopeammin	Vilkkuu nopeammin	Peräpotkuri on estetty
	POIS PÄÄLTÄ	1x (.)			POIS PÄÄLTÄ	POIS PÄÄLTÄ	Peräpotkuri oli estetty
Vilkkuu nopeasti	Vilkkuu	1x (-.-)	Vilkkuu nopeammin	Vilkkuu nopeammin			Keulapotkurin syöttöjännite alhainen
Vilkkuu nopeasti	Vilkkuu	1x (-.-)			Vilkkuu nopeammin	Vilkkuu nopeammin	Peräpotkurin syöttöjännite alhainen
			Vilkkuu nopeasti			Vilkkuu nopeasti	Paneelin syöttöjännite alhainen
			Vilkkuu kahdesti	Vilkkuu kahdesti	Vilkkuu kahdesti	Vilkkuu kahdesti	Ohjaussauva on rikki
		1x (.)					Ohjaussauvan painiketta on painettu
	PÄÄLLÄ						Ei yhteydessä verkkoon

1 Bezpieczeństwo

Wskazania ostrzegawcze

W niniejszym podręczniku, w kontekście bezpieczeństwa, użyto następujących wskazań ostrzegawczych:



NIEBEZPIECZEŃSTWO

Wskazuje, że istnieje potencjalnie duże niebezpieczeństwo, które może prowadzić do poważnych obrażeń ciała lub śmierci.



OSTRZEŻENIE

Wskazuje, że istnieje potencjalne zagrożenie, które może prowadzić do urazów.



PRZESTROGA

Wskazuje, że użycie danych procedur, działań, itp. może skutkować poważnym uszkodzeniem lub zniszczeniem silnika. Pewne użycia PRZESTROGI informują również, że istnieje potencjalnie duże zagrożenie, które może prowadzić do poważnych urazów lub śmierci.



UWAGA

Kładzie nacisk na ważne procedury, okoliczności, itp.

Symbole

✓ Wskazuje, że stosowana procedura musi być przeprowadzona.

✗ Wskazuje, że konkretne działanie jest zabronione.

Przeznacz te instrukcje bezpieczeństwa wszystkim użytkownikom.

Zawsze należy przestrzegać ogólnych zasad i przepisów dotyczących bezpieczeństwa oraz zapobiegania wypadkom.

2 Wprowadzenie

Niniejsza instrukcja zawiera wskazówki dotyczące użytkowania panel operatora VETUS DBPPJA.

Nieautoryzowane modyfikacje wyłączają odpowiedzialność producenta za wynikające z tego szkody.

- Podczas użytkowania upewnij się, że dostępne jest prawidłowe napięcie akumulatora.



OSTRZEŻENIE

Nigdy nie należy pracować przy instalacji elektrycznej, gdy jest ona pod napięciem.

3 Obsługa

3.1 Włączenie pulpitu

Ustawić główny wyłącznik w pozycji 'on'. System jest teraz w stanie gotowości (stand-by).

- Nacisnąć włącznik 'ON/OFF'.

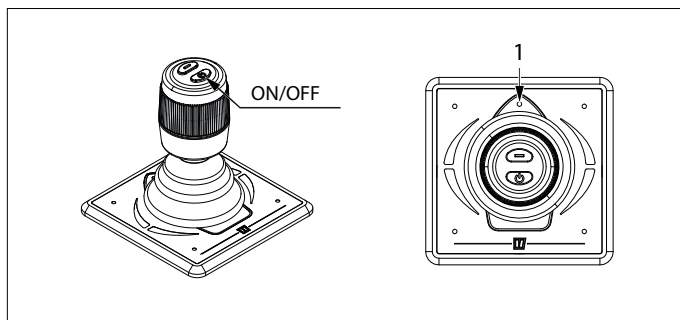

Dioda LED (1) miga na niebiesko i słychać powtarzalny sygnał, di-di-di (. . .). W ciągu 6 sekund należy ponownie nacisnąć włącznik 'ON/OFF'. Pozostanie włączona dioda LED (1) (niebieska) a brzęczyk potwierdzi, że pulpit jest gotowy do użycia dając sygnał dahdidah (- . -).

Jeśli podłączonych jest kilka paneli, dioda LED (1) na panelach, które nie są włączone, będzie migać (co sekundę dwa razy krótko na niebiesko, w rytmie serca).

Aby przełączyć sterowanie na inny panel operatora, należy przeprowadzić powyższe czynności na panelu, na którym ma być włączone sterowanie.

3.2 Użytkowanie



UWAGA

Zapoznaj się z obsługą panelu. Rób to w bezpiecznym miejscu!

Używaj panelu sterowania pędnikiem dziobowym i rufowym tylko przy małej prędkości lub podczas manewrowania łodzią.

Przesuń joystick w kierunku, w którym łódź ma się poruszać.

Siła ciągu zaczyna się od około 25% i wzrasta proporcjonalnie do maksymalnej wartości, gdy joystick jest przesuwany dalej do skrajnego położenia.

Delikatnie poruszaj joystickiem w pożądanym kierunku żeglugi. Jeśli to konieczne, skoryguj kierunek z pozycji środkowej przesuwając joystick lekko w górę lub w dół.

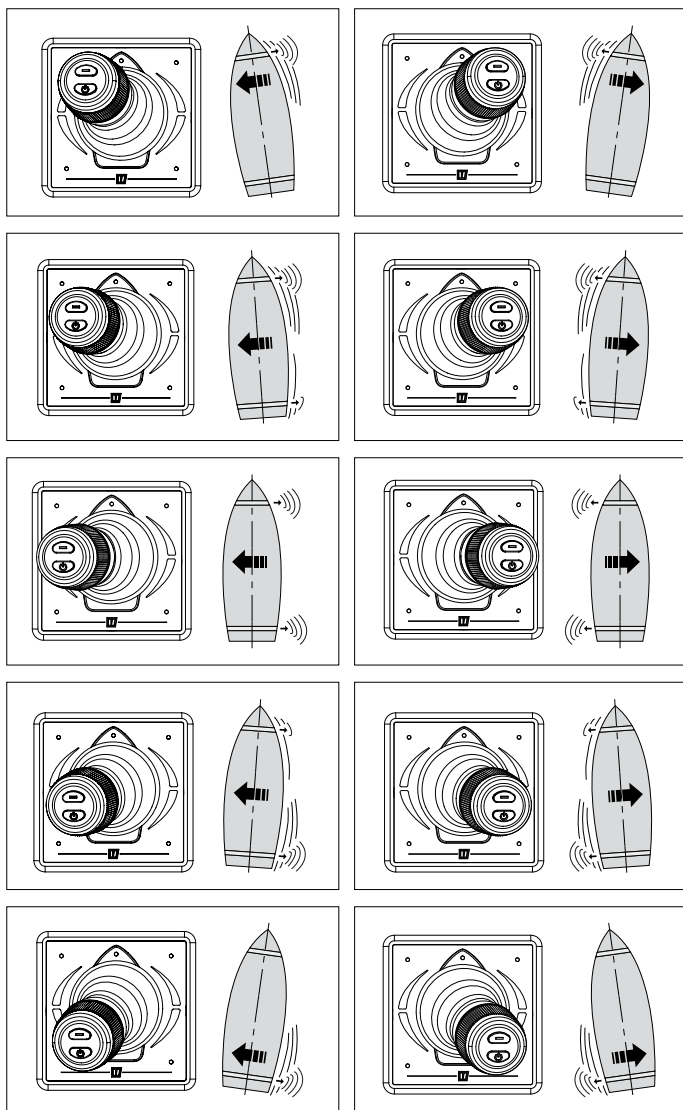

Użyj pokrętki, aby obrócić łódź wokół jej osi.

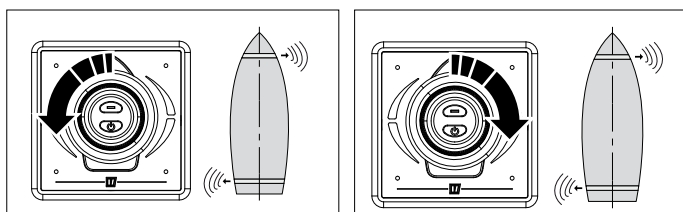

3.3 Funkcja Hold

Użyj funkcji HOLD, aby tymczasowo zacumować łódź. Zrób to ostrożnie i upewnij się, że łódź nie jest uszkodzona, na przykład używając odbijaczy.

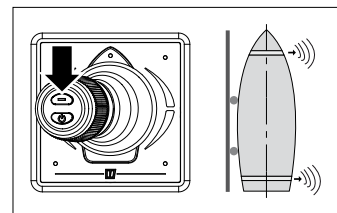

- Manewruj łodzią względem obiektu, do którego łódź ma zostać zacumowana.
- Uruchom pędniki dziobowe i rufowe z wystarczającą siłą, aby docisnąć łódź do cumy.
- Nie poruszaj joystickiem. Naciśnij przycisk HOLD.
- Zwolnij joystick.

Dezaktywuj funkcję HOLD poprzez:

- Naciśnięcie przycisku 'HOLD' lub
- Naciśnięcie przycisku "ON/OFF" lub
- Przesunięcie joysticka w przeciwnym kierunku.

3.4 Wyłączenie (OFF) pulpitu

Przytrzymać przycisk On/Off do momentu wyłączenia wszystkich diod LED i usłyszenia sygnału, di-di-di-dah-dah (... - -). Panel operatora jest wyłączony.

- Podczas opuszczania statku należy wyłączyć główny włącznik.

3.5 Znaczenie lampek kontrolnych LED

NIEBIESKA DIODA LED	CZERWONA DIODA LED	BRZĘCZYK	Dioda LED na górze po lewej stronie	Dioda LED na górze po prawej stronie	Dioda LED na dole po lewej stronie	Dioda LED na dole po prawej stronie	
Miganie (przez 6s)		(.) (przez 6s)					Po pierwszym naciśnięciu na blokadę bezpieczeństwa
WŁĄCZONY		1x (-.-)					Urządzenie jest włączone, pędniki dziobowe i rufowe są aktywne
Podwójne mrugnięcie							Urządzenie jest nieaktywne, pędnik dziobowy jest aktywny
			WŁĄCZONY		WŁĄCZONY		Urządzenie włączone a drążek sterowniczy przesunięty w lewo
				WŁĄCZONY		WŁĄCZONY	Urządzenie włączone i drążek sterowniczy przesunięty w prawo
			WŁĄCZONY				Urządzenie włączone a drążek sterowniczy przesunięty w lewo (całkowicie na przód)
				WŁĄCZONY			Urządzenie włączone i drążek sterowniczy przesunięty w prawo (całkowicie na przód)
					WŁĄCZONY		Urządzenie włączone a drążek sterowniczy przesunięty w lewo (całkowicie do tyłu)
						WŁĄCZONY	Urządzenie włączone i drążek sterowniczy przesunięty w prawo (całkowicie do tyłu)
	Szybkie miganie	1x (-.-)	Miga szybciej	Miga szybciej			Przeegrany pędnik dziobowy
	WYŁĄCZONY	1x (..)	WYŁĄCZONY	WYŁĄCZONY			Pędnik dziobowy został przegr- zany
	Szybkie miganie	1x (-.-)			Miga szybciej	Miga szybciej	Przeegrany pędnik rufowy
	WYŁĄCZONY	1x (..)			WYŁĄCZONY	WYŁĄCZONY	Pędnik rufowy został przeegrzany
	Miganie	1x (-.-)	Miga szybciej	Miga szybciej			Pędnik dziobowy jest przeciążony
	WYŁĄCZONY	1x (..)	WYŁĄCZONY	WYŁĄCZONY			Pędnik dziobowy został przeciążony
	Miganie	1x (-.-)			Miga szybciej	Miga szybciej	Pędnik rufowy jest przeciążony
	WYŁĄCZONY	1x (..)			WYŁĄCZONY	WYŁĄCZONY	Pędnik rufowy został przeciążony
	Podwójne mrugnięcie	1x (-.-)	Miga szybciej	Miga szybciej			Pędnik dziobowy jest ograniczony
	WYŁĄCZONY	1x (..)	WYŁĄCZONY	WYŁĄCZONY			Pędnik dziobowy był ograniczony
	Podwójne mrugnięcie	1x (-.-)			Miga szybciej	Miga szybciej	Pędnik dziobowy jest ograniczony
	WYŁĄCZONY	1x (..)			WYŁĄCZONY	WYŁĄCZONY	Pędnik dziobowy był ograniczony
Szybkie miganie	Miganie	1x (-.-)	Miga szybciej	Miga szybciej			Niskie napięcie zasilające pędnik dziobowy
Szybkie miganie	Miganie	1x (-.-)			Miga szybciej	Miga szybciej	Niskie napięcie zasilające pędnik rufowy
			Szybkie mi- ganie			Szybkie mi- ganie	Niskie napięcie zasilające panel
			Podwójne mrugnięcie	Podwójne mrugnięcie	Podwójne mrugnięcie	Podwójne mrugnięcie	Drążek sterowniczy jest zepsuty
		1x (.)					Przycisk drążka sterowniczego jest wciśnięty
	WŁĄCZONY						Nie podłączony do sieci

